

Power Platform R-net à ACL (CJSM2)

Mode d'emploi | Français canadien

Introduction

Le présent manuel explique les fonctions de votre panneau de commande Power Platform R-net à ACL (CJSM2) et constitue une annexe au manuel d'utilisation de votre fauteuil roulant électrique.

Veuillez lire et respecter l'ensemble des directives et des avertissements énoncés dans tous les manuels fournis avec votre fauteuil roulant électrique et ses accessoires. Une utilisation erronée peut comporter des risques de blessure pour l'utilisateur et endommager le fauteuil roulant. Pour réduire ces risques, veuillez lire attentivement toute la documentation fournie, et tout particulièrement les consignes de sécurité et leurs textes d'avertissement.

Il est également essentiel de consacrer suffisamment de temps à vous familiariser avec les diverses touches, fonctions et commandes de pilotage, les différentes positions possibles de l'assise, etc., de votre fauteuil roulant et de ses accessoires avant de l'utiliser.

Les renseignements, les photos, les illustrations et les caractéristiques techniques correspondent aux données disponibles sur le produit à ce moment-là. Les photos et les illustrations ne sont données qu'à titre d'exemples et ne doivent pas être considérées comme la représentation exacte des éléments concernés.

Nous nous réservons le droit d'apporter des modifications au produit sans aucun préavis.

Réalisé et publié par Permobil

Version: 3

Date: 2024-03-11

No de commande: 341125 fra-CAN

Comment communiquer avec Permobil

Permobil Inc.
300 Duke Drive
Lebanon, TN 37090
États-Unis



+1 800 736-0925



+1 800 231-3256



support@permobil.com



www.permobil.com

Siège social du groupe Permobil

Permobil AB
Per Uddéns väg 20
861 36 Timrå
Suède



+46 60 59 59 00



info@permobil.com



www.permobil.com

1	Sécurité	4		
1.1	Types de symbole d'avertissement	4		
1.2	Symboles d'avertissement	4		
2	Panneau de commande Power Platform R-net à ACL	6		
2.1	Prise de courant de chargeur	8		
2.2	Prises	8		
2.3	Touches et contacteurs à palette	9		
2.3.1	Palette d'alimentation, de mode et de profil	9		
2.3.2	Palette de vitesse maximale	10		
2.3.3	Touche du klaxon	10		
2.3.4	Touche Mode	10		
2.3.5	Touche Profil	10		
2.3.6	Touches de fonction	11		
2.4	Verrouiller et déverrouiller le système de commande	15		
2.4.1	Verrouiller	15		
2.4.2	Déverrouiller	15		
2.5	Fonctions de l'assise	16		
2.5.1	Retourner au mode de conduite	16		
2.5.2	Manœuvrer l'assise	17		
2.5.3	Mémoire	18		
2.6	Écran	20		
2.6.1	Symboles d'écran	20		
2.6.2	Indicateur de batterie	21		
2.6.3	Indicateur de vitesse maximale	22		
2.6.4	Limitations de la vitesse maximale ou de conduite	23		
2.6.5	Mode d'entraînement	25		
2.6.6	Profil actuel	26		
2.6.7	Symbole de chargement	27		
2.6.8	Redémarrage	27		
2.6.9	Arrêt d'urgence	28		
			2.6.10	Température de la Power Platform
			2.6.11	Dispositif de sécurité
			2.6.12	Module actuel
			2.6.13	Messages
			2.6.14	Wi-Fi
			2.6.15	Intensité du signal
			2.7	Menu de réglage
			2.7.1	Messages
			2.7.2	Distance
			2.7.3	Mode cellulaire et mode avion
			2.7.4	Service de localisation
			2.7.5	Bluetooth
			2.7.6	Configuration IR
			2.7.7	Heure
			2.7.8	Rétroéclairage
			2.7.9	Système
			2.7.10	Quitter (Exit)
			2.8	Mode Bluetooth
			2.8.1	Menu de réglage Bluetooth
			2.8.2	Configuration de jumelage
			2.8.3	Jumeler avec un périphérique
			2.8.4	Jumelage avec des appareils supplémentaires
			2.8.5	Retirer un appareil
			2.8.6	Sélection d'un appareil Bluetooth jumelé
			2.8.7	Réglages avancés
			2.8.8	Touches de commande en mode Bluetooth
			2.8.9	Remarque pour les réglages du mode qui ont été modifiés après la livraison
			2.9	Mode infrarouge
			2.9.1	Généralités
			2.9.2	Configuration IR
			2.9.3	Apprendre un code IR
			2.9.4	Apprendre des codes IR séquencés
			2.9.5	Activer et désactiver les codes IR
			2.9.6	Supprimer les codes IR

1 Sécurité

1.1 Types de symbole d'avertissement

Les types de symboles d'avertissement suivants sont utilisés dans ce manuel.



ATTENTION!

Indique une situation périlleuse qui, si elle n'est pas évitée, peut entraîner des blessures graves ou la mort ainsi que des dommages au produit ou à d'autres biens.



PRUDENCE!

Indique une situation périlleuse qui, si elle n'est pas évitée, peut entraîner des dommages au produit ou à d'autres biens.



IMPORTANT!

Indique des renseignements importants.

1.2 Symboles d'avertissement



ATTENTION! Activez le mode avion lorsque les transmissions radioélectriques ne sont pas autorisées.

La Power Platform de votre fauteuil roulant contient un émetteur radio. Dans certaines zones, les transmissions radioélectriques ne sont pas permises, et votre fauteuil roulant doit être mis en mode avion. Parmi ces types de zones, on compte notamment les suivantes.

- Les zones dont l'atmosphère est potentiellement explosive, comme les zones de reprise de carburant, sous les ponts des bateaux, les locaux où des fiouls ou des produits chimiques sont transférés ou stockés, ou les zones dont l'air contient des produits chimiques ou des particules, telles que des grains, de la poussière ou des poudres métallurgiques.
- Les zones où le silence radio est requis, comme les hôpitaux, les cliniques ou les centres de soins hospitaliers, afin d'éviter les interférences possibles avec tout équipement médical sensible.
- Les aéroports ou la cabine des avions, où ceci est requis par le personnel de l'aéroport ou des lignes aériennes.
- Les zones de dynamitage ou les zones qui affichent des avertissements requérant d'éteindre les « radios bidirectionnelles » ou les « appareils électroniques » pour éviter d'interférer avec les opérations de dynamitage.

Vous devez être attentif aux zones où les transmissions radioélectriques sont permises et où elles ne le sont pas.



ATTENTION! Remplacez toujours les couvercles de manette abîmés.

Veillez protéger votre fauteuil roulant en évitant de l'exposer à tout type d'humidité, comme la pluie, la neige, la boue ou les éclaboussures.

Si un ou plusieurs des recouvrements ou le soufflet de la manette présentent des fissures ou des déchirures, ils doivent être remplacés immédiatement. Le non-respect de cette consigne peut faire en sorte que de l'humidité pénètre dans les composants électroniques, et entraîner des blessures corporelles ou des dommages matériels, y compris des incendies.



IMPORTANT! Relâcher la manette arrête le mouvement de l'assise.

Relâchez la manette à tout moment pour arrêter le mouvement de l'assise.



IMPORTANT! N'utilisez que le chargeur de batterie fourni

La garantie du fauteuil roulant sera annulée si tout périphérique autre que le chargeur de batterie fourni avec le fauteuil roulant ou la clé de verrouillage est branché sur la prise de courant de charge du panneau de commande.



IMPORTANT! Les données du système peuvent être transmises.

La Power^o Platform de votre fauteuil roulant peut enregistrer les données du système et, si cette fonction est activée, peut transmettre ces données dans certains cas, y compris la position GPS. Cette information est utile, par ex., pour faire le diagnostic des systèmes du fauteuil roulant et pour continuer d'améliorer la sécurité des fauteuils roulants. Permobil peut avoir accès aux renseignements fournis et les partager avec des tierces personnes :

- avec le consentement de l'utilisateur du fauteuil roulant ou de son (sa) représentant(e) personnel(le);
- pour des fins de recherche en sécurité ou de diagnostic du fauteuil roulant;
- en réponse à une requête officielle par la police ou une autre agence du gouvernement;
- dans le cadre du règlement de litiges faisant intervenir Permobil, ses sociétés affiliées ou son organisation de ventes/de service; et
- d'autres façons lorsque la loi l'exige ou le permet.

Pour obtenir de plus amples renseignements sur la façon dont Permobil pourrait utiliser vos données, veuillez vous reporter à la déclaration de confidentialité à l'adresse <https://privacy.permobil.com/>

2 Panneau de commande Power Platform R-net à ACL

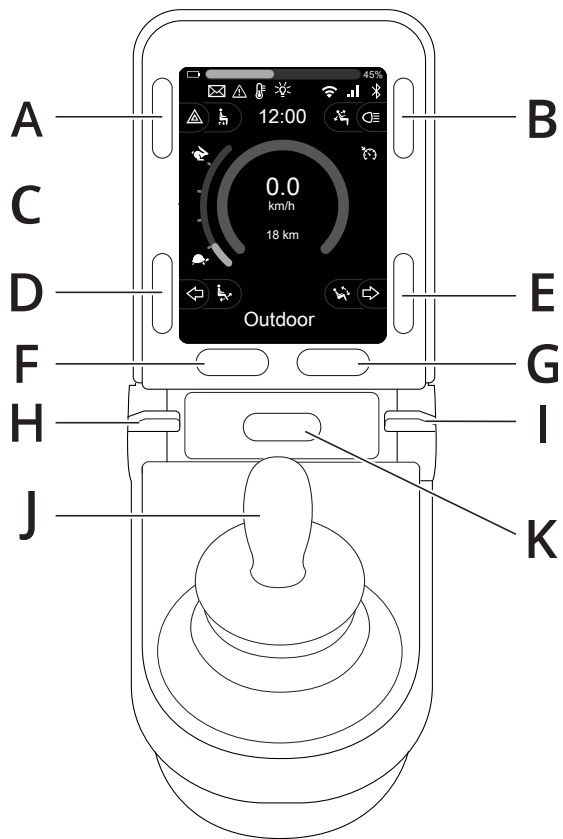

- A. Feux d'avertissement et élévateur d'assise
- B. Feux et inclinaison du dossier
- C. Écran
- D. Clignotant gauche et inclinaison du repose-jambes
- E. Clignotant droit et inclinaison d'assise
- F. Touche Mode
- G. Touche Profil
- H. Alimentation principale, marche ou arrêt; sélecteur de mode ou de profil
- I. Palette de vitesse maximale, réduire ou augmenter
- J. Manette
- K. Touche du klaxon

L'image d'aperçu de la page précédente montre les fonctions de base du panneau de commande. Les touches, tous les interrupteurs à bascule et la manette peuvent être équipés de fonctions additionnelles.

La prise de courant est située à l'avant du panneau.

Deux prises sont situées à la base du panneau. L'une est conçue pour un interrupteur marche/arrêt externe, et l'autre pour un commutateur de profil externe.

Le fauteuil roulant peut aussi être équipé d'un panneau de commande d'assise supplémentaire en plus du panneau de commande.

2.1 Prise de courant de chargeur

Cette prise ne peut être utilisée que pour recharger ou verrouiller le fauteuil roulant. Ne branchez aucun type de câble de programmation à cette prise. N'utilisez pas cette prise comme alimentation pour tout autre périphérique électrique. Brancher d'autres périphériques électriques pourrait entraîner des dommages au système de commande ou affecter la performance CEM (compatibilité électromagnétique) du fauteuil roulant.



IMPORTANT! N'utilisez que le chargeur de batterie fourni

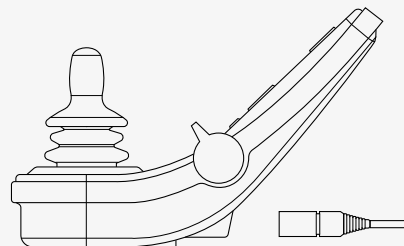

2.2 Prises

La prise pour interrupteur marche/arrêt externe **A** permet à l'utilisateur de mettre en marche son système de commande ou de l'arrêter à l'aide d'un périphérique externe tel qu'un bouton compagnon.

La prise pour commutateur de profil externe **B** permet de sélectionner un profil à l'aide d'un périphérique externe, comme un bouton compagnon. Pour changer de profil pendant que vous conduisez, pressez simplement la touche.

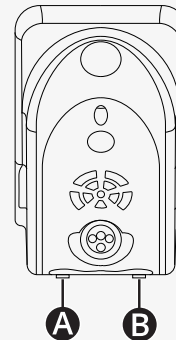

2.3 Touches et contacteurs à palette

Sur le panneau de commande se situent 7 touches et 2 contacteurs à palette.

2.3.1 Palette d'alimentation, de mode et de profil

Le contacteur à palette est utilisé pour allumer ou éteindre le système de commande.

Poussez le contacteur à palette vers l'avant pour mettre l'appareil sous tension.

Tirez le contacteur à palette vers l'arrière pour couper l'alimentation.

Le contacteur à palette peut aussi être utilisé pour faire défiler les profils et les modes disponibles. Poussez la palette vers l'avant pour faire défiler les profils et les modes disponibles.

Si votre panneau de commande est équipé d'une ancienne version d'interrupteurs à bascule, comme illustré sur la figure, veuillez suivre les instructions qui suivent.

Tirez le contacteur à palette vers l'arrière pour mettre l'appareil sous ou hors tension.

Le contacteur à palette peut aussi être utilisé pour faire défiler les profils et les modes disponibles. Poussez la palette vers l'avant pour faire défiler les profils et les modes disponibles.

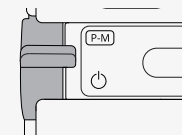
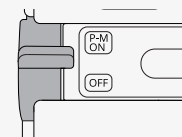

2.3.2 Palette de vitesse maximale

Cette palette réduit ou augmente la vitesse maximale du fauteuil roulant. L'indicateur de vitesse maximale à l'écran affiche le paramètre actuel. Poussez la palette vers l'avant pour augmenter le paramètre et vers l'arrière pour réduire le paramètre.

Si votre fauteuil roulant est équipé d'une Power Platform, de nouvelles icônes apparaissent sur votre panneau de commande. Reportez-vous au chapitre 2.6 *Écran*, page 20.

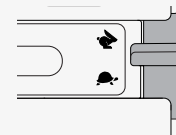

2.3.3 Touche du klaxon

Le klaxon sonnera tant que cette touche est enfoncée.



2.3.4 Touche Mode

La touche Mode permet à l'utilisateur de parcourir les modes de fonctionnement disponibles sur le système de commande. Le nombre de modes disponibles varie.



2.3.5 Touche Profil

La touche de profil permet à l'utilisateur de parcourir les profils disponibles sur le système de commande. Le nombre de profils disponibles varie.



2.3.6 Touches de fonction

Quatre touches de fonction sont situées d'un côté et de l'autre de l'écran. Les symboles à l'écran affichent la fonction actuelle.

2.3.6.1 Feux d'avertissement et élévateur d'assise

Cette touche commande les feux d'avertissement de votre fauteuil roulant s'il en est et l'élévateur d'assise si cette fonction est programmée pour votre panneau de commande.

Les feux d'avertissement sont utilisés lorsque le fauteuil roulant se trouve dans une position susceptible d'obstruer la circulation. Lorsque les feux d'avertissement sont allumés, un symbole clignotera à l'écran au même rythme que les feux d'avertissement du fauteuil roulant.

C'est ainsi que vous allumez et éteignez les feux d'avertissement.

1. Appuyez sur la touche pour allumer les feux d'avertissement.
2. Appuyez sur la touche encore une fois pour éteindre les feux d'avertissement.

C'est ainsi que vous réglez l'élévateur d'assise.

1. Maintenez la touche enfoncée pour lever l'assise à la position souhaitée.
2. Maintenez de nouveau la touche enfoncée pour abaisser l'assise à la position souhaitée.

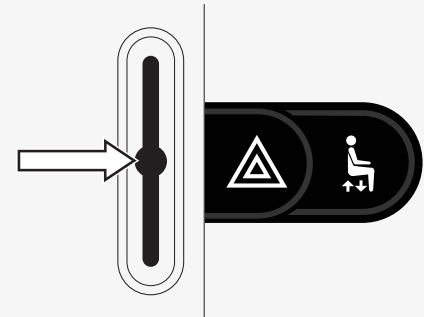

2.3.6.2 Feux et inclinaison du dossier

Cette touche commande les feux avant et arrière de votre fauteuil roulant s'il en est et l'inclinaison du dossier si cette fonction est programmée pour votre panneau de commande.

Lorsque les feux sont allumés, un symbole s'allumera à l'écran.

C'est ainsi que vous allumez et éteignez les feux.

1. Appuyez sur la touche pour allumer les feux avant et arrière.
2. Appuyez sur la touche encore une fois pour éteindre les feux avant et arrière.

C'est ainsi que vous réglez l'inclinaison du dossier.

1. Maintenez la touche enfoncée pour incliner le dossier vers l'avant à la position souhaitée.
2. Maintenez de nouveau la touche enfoncée pour incliner le dossier vers l'arrière à la position souhaitée.

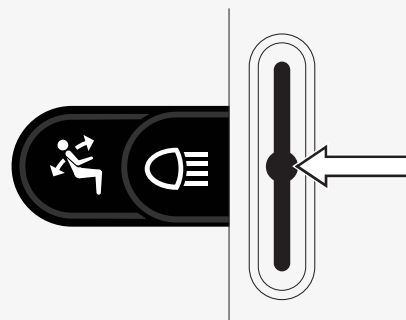

2.3.6.3 Clignotant gauche et inclinaison du repose-jambes

Cette touche commande le clignotant gauche de votre fauteuil roulant si ce dernier est muni de feux et l'inclinaison du repose-jambes si cette fonction est programmée pour votre panneau de commande.

Lorsque le clignotant gauche est allumé, un symbole clignotera à l'écran au même rythme que le clignotant gauche du fauteuil roulant.

C'est ainsi que vous allumez et éteignez le clignotant gauche.

1. Appuyez sur la touche pour allumer le clignotant gauche.
2. Appuyez sur la touche encore une fois pour éteindre le clignotant gauche.

C'est ainsi que vous réglez l'inclinaison du repose-jambes.

1. Maintenez la touche enfoncée pour incliner le repose-jambes vers l'avant à la position souhaitée.
2. Maintenez de nouveau la touche enfoncée pour incliner le repose-jambes vers l'arrière à la position souhaitée.

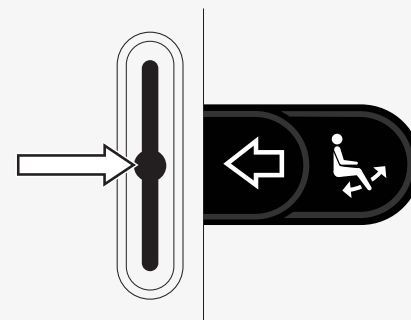

2.3.6.4 Clignotant droit et inclinaison d'assise

Cette touche commande le clignotant droit de votre fauteuil roulant si ce dernier est muni de feux et l'inclinaison d'assise si cette fonction est programmée pour votre panneau de commande.

Lorsque le clignotant droit est allumé, un symbole clignotera à l'écran au même rythme que le clignotant droit du fauteuil roulant.

C'est ainsi que vous allumez et éteignez le clignotant droit.

1. Appuyez sur la touche pour allumer le clignotant droit.
2. Appuyez sur la touche encore une fois pour éteindre le clignotant droit.

C'est ainsi que vous réglez l'inclinaison d'assise.

1. Maintenez la touche enfoncée pour incliner l'assise vers l'avant à la position souhaitée.
2. Maintenez de nouveau la touche enfoncée pour incliner l'assise vers l'arrière à la position désirée.

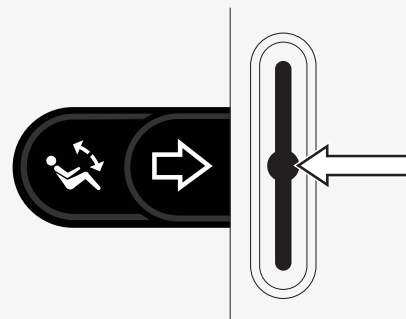

2.4 Verrouiller et déverrouiller le système de commande

2.4.1 Verrouiller

- Mettez le système de commande en marche et bougez la palette vers l'arrière.
- Après une seconde, le système de commande émettra un signal sonore. Relâchez maintenant la palette.
- Bougez la manette vers l'avant jusqu'à ce que le système de commande émette un signal sonore.
- Bougez la manette vers l'arrière jusqu'à ce que le système de commande émette un signal sonore.
- Relâchez la manette; le système émettra un long signal sonore.
- Le fauteuil roulant est maintenant verrouillé.
- Le fauteuil roulant est hors tension.

2.4.2 Déverrouiller

- Si le système de commande s'est mis hors tension, bougez la palette vers l'avant.
- Bougez la manette vers l'avant jusqu'à ce que le système de commande émette un signal sonore.
- Bougez la manette vers l'arrière jusqu'à ce que le système de commande émette un signal sonore.
- Relâchez la manette; le système émettra un long signal sonore.
- Le fauteuil roulant est maintenant déverrouillé.



2.5 Fonctions de l'assise

Toutes les fonctions de l'assise ne sont pas disponibles sur tous les modèles d'assise.

Sur certaines assises, les fonctions de l'assise peuvent être contrôlées en utilisant la manette du panneau de commande. Certains modèles peuvent mémoriser six positions d'assise. Le mécanisme de réglage de l'assise stocke chaque position d'assise mémorisée. Ceci facilite la tâche d'extraire une position d'assise qui a été sauvegardée.

2.5.1 Retourner au mode de conduite

Pressez la touche « Mode » une ou plusieurs fois jusqu'à ce qu'une image d'écran standard s'affiche à l'écran du panneau de commande.



2.5.2 Manœuvrer l'assise

1. Pressez la touche « Mode » une ou plusieurs fois jusqu'à ce qu'une icône d'assise s'affiche à l'écran du panneau de commande.
2. Bougez la manette vers la gauche ou la droite pour sélectionner une fonction d'assise. L'icône pour la fonction d'assise sélectionnée s'affiche à l'écran. Les icônes varient selon le modèle d'assise et les fonctions disponibles.
3. Bougez la manette vers l'avant ou l'arrière pour activer la fonction.

En mode assise, les flèches s'affichent.

- Les flèches blanches indiquent les directions dans lesquelles vous pouvez ajuster une fonction.
- Les flèches grises indiquent qu'une direction n'est pas possible.
- Si vous essayez d'actionner une fonction une fois la position finale atteinte, la flèche clignote en gris.

Si le symbole M s'affiche en même temps que l'icône d'assise, cela veut dire que la fonction de mémoire a été sélectionnée. Bougez la manette vers la gauche ou la droite pour sélectionner une fonction d'assise.

Pour obtenir plus de détails sur les fonctions Mémoire, voir 2.5.3 *Mémoire*, page 18.



2.5.3 Mémoire

2.5.3.1 Sauvegarder une position d'assise en mémoire

Certains systèmes de commande d'assise peuvent mémoriser jusqu'à six positions d'assise. Le mécanisme de réglage de l'assise stocke chaque position d'assise mémorisée. Ceci facilite la tâche d'extraire une position d'assise qui a été sauvegardée.

Voici comment sauvegarder une position d'assise :

1. Réglez la fonction d'assise à la position désirée.
2. Sélectionnez la fonction mémoire de l'assise en pressant la touche « Mode » une ou plusieurs fois jusqu'à ce qu'une icône d'assise s'affiche à l'écran du panneau de commande.
3. Bougez la manette vers la gauche ou la droite pour sélectionner une position mémorisée (M maison, M1, M2, M3, M4, ou M5). Le symbole de mémoire M pour la position de mémoire sélectionnée s'affichent à l'écran du panneau de commande.
4. Déplacez la manette vers l'arrière et maintenez-la enfoncée pendant trois secondes pour activer la fonction Sauvegarde. Le symbole de mémoire M clignote. Déplacez la manette vers l'avant et maintenez-la pendant trois secondes pour enregistrer la position actuelle.
5. Le symbole de mémoire M reste affiché pendant deux secondes pour confirmer que la position a été mémorisée, puis le symbole de mémoire M disparaît.

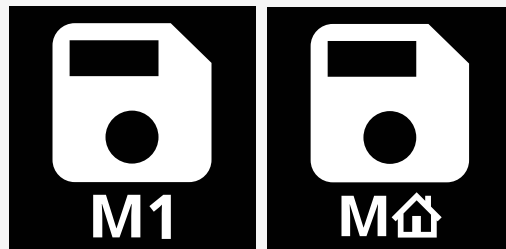

2.5.3.2 Extraire une position d'assise de la mémoire

Voici comment récupérer une position d'assise sauvegardée à partir de la mémoire :

1. Pressez la touche « Mode » une ou plusieurs fois jusqu'à ce qu'une icône d'assise s'affiche à l'écran du panneau de commande.
2. Bougez la manette vers la gauche ou la droite pour sélectionner une position mémorisée (M maison, M1, M2, M3, M4, ou M5). Une icône d'assise et le symbole de mémoire M pour la position de mémoire sélectionnée s'affichent à l'écran du panneau de commande.
3. Poussez la manette vers l'avant. L'assise se règle à la position stockée auparavant. Pour des raisons de sécurité, la manette doit être maintenue vers l'avant jusqu'à ce que l'assise soit complètement réglée à la position mémorisée. Une fois que l'assise aura atteint la position sauvegardée, elle s'arrêtera.



IMPORTANT! Relâcher la manette arrête le mouvement de l'assise.

4. Si vous sélectionnez une position d'assise mémorisée en mode verrouillé, le fauteuil roulant continuera de bouger jusqu'à ce qu'il atteigne la position mémorisée. Voir 2.6.5 *Mode d'entraînement*, page 25.



2.6 Écran

Le statut du système de commande s'affiche à l'écran. Le système de commande est actif lorsque l'écran est rétroéclairé.

2.6.1 Symboles d'écran

L'écran de conduite R-net comprend des éléments en commun qui sont toujours affichés et d'autres qui ne s'affichent que dans certaines circonstances.

- A** Nom de profil
- B** Clignotant gauche et inclinaison du repose-jambes
- C** Indicateur de vitesse maximale
- D** Feux d'avertissement et élévateur d'assise
- E** Indicateur de batterie
- F** Horloge
- G** Feux et inclinaison du dossier
- H** Vitesse actuelle ou limitations au mode d'assise
- I** Clignotant droit et inclinaison d'assise

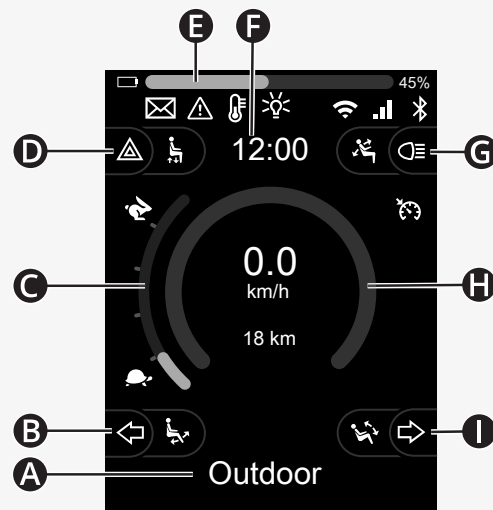

2.6.2 Indicateur de batterie

Le niveau de charge de la batterie s'affiche comme suit :

Vert	45 à 100 %
Jaune	25 à 44 %
Rouge	0 à 24 %

La barre de charge de la batterie clignote lorsqu'elle passe du vert au jaune et entre les niveaux jaunes. Elle clignote à plusieurs reprises au niveau rouge.

Le niveau de charge de la batterie est également affiché en pourcentage à droite de la barre de charge de la batterie. Le pourcentage varie par incréments de cinq.

Lorsque les niveaux s'allument progressivement, le fauteuil roulant est en charge. Le fauteuil roulant ne peut pas être utilisé avant que le chargeur n'ait été débranché et il peut être nécessaire que le système de commande soit arrêté et redémarré.



2.6.3 Indicateur de vitesse maximale

La vitesse maximale actuelle est affichée sur l'échelle entre les symboles de lièvre et de tortue.

Vous pouvez régler la vitesse maximale à l'aide de la palette de sélection de vitesse.



2.6.3.1 Symboles de lièvre et de tortue

Le symbole de lièvre indique une vitesse plus élevée.

Le symbole de tortue indique une vitesse plus lente.

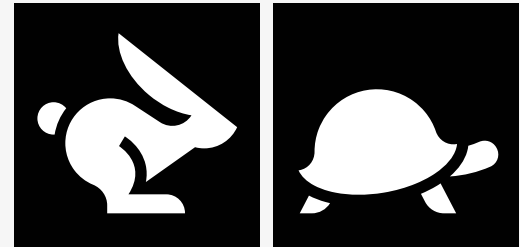

2.6.4 Limitations de la vitesse maximale ou de conduite

En mode conduite, les limitations de la vitesse maximale sont affichées en tant que combinaison de réduction de la vitesse dans la barre de vitesse à gauche et d'un symbole de tortue orange.

Voici un exemple lorsque la vitesse maximale est limitée à 3 km/h, ce qui est indiqué par deux éléments :

- la barre réduite à gauche pour le réglage de la vitesse maximale; et
- la tortue orange affichée au milieu de l'écran.

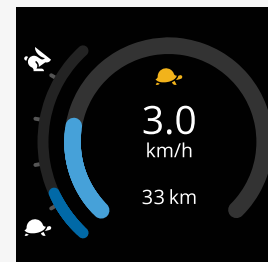

Voici un exemple d'absence de limitation de vitesse maximale.

Le chiffre en bas de l'écran indique la distance parcourue par le fauteuil roulant. Dans cet exemple, cette distance est de 33 km.

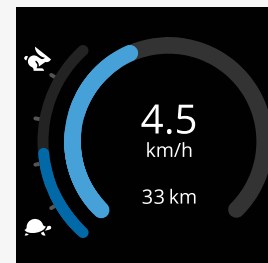

En mode d'assise, la couleur du cercle est différente :

- La couleur verte indique que la vitesse maximale n'est pas limitée par l'affichage de la fonction d'assise active.
- La couleur jaune indique que la vitesse maximale est limitée par l'affichage de la fonction d'assise active.
- La couleur rouge indique que la conduite est bloquée par l'affichage de la fonction d'assise active.



2.6.5 Mode d'entraînement

Le mode d'entraînement n'est pas disponible sur tous les modèles de fauteuil roulant.

Le mode d'entraînement peut être appliqué aux fonctions de conduite ou d'assise.

Certains fauteuils roulants sont équipés d'une commande d'entraînement. Il existe deux types d'entraînement.

1. Le symbole du mode d'entraînement de régulateur de vitesse indique que vous pouvez régler la vitesse en continu.

Le symbole est gris lorsque le mode d'entraînement de régulateur de vitesse est activé.

Le symbole est orange lorsque vous roulez avec le mode d'entraînement de régulateur de vitesse.

2. Le symbole du mode d'entraînement par incréments indique que la vitesse peut être réglée à des intervalles définis.

Le symbole est gris lorsque le mode d'entraînement par incréments est activé.

L'intervalle sélectionné est indiqué par le nombre de pas orange affichés.

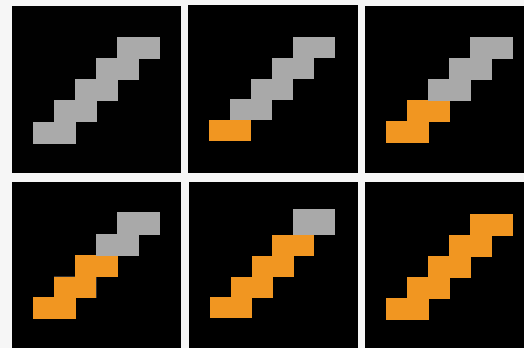

Certains fauteuils roulants sont équipés de fonctions d'assise avec entraînement. Le symbole s'allume en orange lorsque la fonction d'assise avec entraînement est activée.

2.6.6 Profil actuel

Le numéro de profil décrit dans quel profil le système de contrôle fonctionne actuellement. Le texte du profil est le nom ou la description du profil dans lequel le système de contrôle fonctionne actuellement.



2.6.7 Symbole de chargement

Un cercle tournant s'affiche lorsque le système est en cours de chargement.



2.6.8 Redémarrage

Ce symbole clignote lorsque le système de commande nécessite un redémarrage, par ex., après une reconfiguration du module.

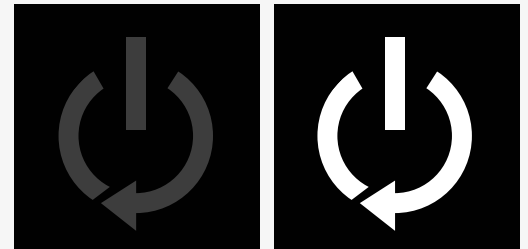

2.6.9 Arrêt d'urgence

Si le système de commande est programmé pour que le fonctionnement d'entraînement ou d'actionneur soit verrouillé, alors une touche d'arrêt d'urgence est généralement raccordée à la prise de commutateur de profil externe. Ce symbole clignote si le bouton d'arrêt d'urgence est actionné ou si l'appareil est débranché.



2.6.10 Température de la Power Platform

Ce symbole signifie qu'un dispositif de sécurité de la Power Platform a été déclenché.

Cette fonction de sécurité réduit l'alimentation des moteurs et se réinitialise automatiquement lorsque le système de commande est refroidi.

Lorsque ce symbole apparaît, roulez lentement ou arrêtez le fauteuil roulant.

Si la température de la Power Platform continue d'augmenter, elle peut atteindre un niveau où elle doit refroidir, auquel cas il ne sera plus possible de conduire le fauteuil roulant.

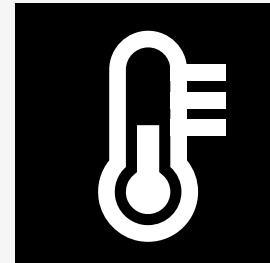

2.6.11 Dispositif de sécurité

Ce symbole signifie qu'un dispositif de sécurité a été déclenché. Un exemple de fonction de sécurité est lorsque la température du moteur est trop élevée.

Cette fonction de sécurité réduit l'alimentation des moteurs et se réinitialise automatiquement après un certain temps.

Lorsque le système est réinitialisé, le symbole disparaît. Lorsque ce symbole apparaît, roulez lentement ou arrêtez le fauteuil roulant. Permobil vous recommande de conduire lentement pendant une courte période après la disparition du symbole, afin d'éviter toute sollicitation excessive du fauteuil roulant.

Si le symbole apparaît plusieurs fois et que le fauteuil roulant n'est pas conduit dans l'une des conditions mentionnées dans le chapitre Restrictions de conduite du manuel d'utilisation de votre fauteuil roulant, il peut y avoir un problème avec le fauteuil roulant. Communiquez avec votre technicien d'entretien.

2.6.12 Module actuel

Lorsque le système de commande comprend plus d'une méthode de commande directe, comme un module de manette auxiliaire ou un module double pour accompagnateur, le symbole Module actuel affiche le module qui commande actuellement le fauteuil roulant.

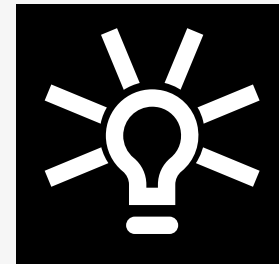

2.6.13 Messages

Ce symbole clignote lorsqu'un Message est disponible pour l'utilisateur.

2.6.14 Wi-Fi

Ce symbole indique la présence et l'intensité d'un signal Wi-Fi détecté.

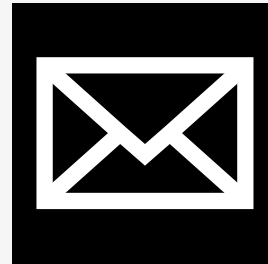

2.6.15 Intensité du signal

Ce symbole indique la présence et l'intensité d'un signal de réseau radiophonique détecté.



2.7 Menu de réglage

Le menu de réglage permet à l'utilisateur de régler les paramètres de l'horloge, la luminosité de l'écran, la couleur de fond, etc.

Maintenez la touche de fonction pour les feux d'avertissement enfoncée pour ouvrir le menu de réglage. Si les touches de fonction de votre panneau de commande comprennent des fonctions d'assise dans leur programmation, commencez par appuyer sur la touche Mode une ou plusieurs fois jusqu'à ce que l'icône des réglages s'affiche, puis maintenez la touche de fonction pour les feux d'avertissement enfoncée pour ouvrir le menu de réglage.

Déplacez la manette pour faire défiler le menu. Un mouvement de la manette vers la droite ouvrira un sous-menu avec ses options de fonction associées.

Sélectionnez *Quitter* en bas du menu, puis inclinez la manette vers la droite pour quitter le menu de réglage.

Les éléments de menu sont décrits dans les sections suivantes.

2.7.1 Messages

Cette option n'est pas disponible sur tous les panneaux de commande.

Un mouvement de la manette vers la droite ouvrira un sous-menu pour configurer l'accès aux messages.

2.7.2 Distance

La section suivante décrit les sous-menus associés à la distance.

Distance totale	cette valeur est stockée dans le module d'alimentation. Elle est relative à la distance totale parcourue pendant toute la période de temps depuis que le module d'alimentation actuel a été installé dans le châssis.
Distance du trajet	cette valeur est stockée dans le module de la manette; elle est relative à la distance totale parcourue depuis la dernière réinitialisation.
Affichage de la distance	règle si cela est la distance totale ou la distance du trajet qui s'affiche sur l'odomètre du module de la manette.
Effacer la distance du trajet	un mouvement de la manette vers la droite supprimera la valeur de la distance du trajet.

2.7.3 Mode cellulaire et mode avion

Active ou désactive la fonction Cellulaire. Lorsque la fonction cellulaire est désactivée, le fauteuil roulant est en mode avion.

Dans certaines zones, les transmissions radioélectriques ne sont pas permises, et votre fauteuil roulant doit être mis en mode avion.



IMPORTANT! Les données du système peuvent être transmises.



ATTENTION! Activez le mode avion lorsque les transmissions radioélectriques ne sont pas autorisées.

2.7.4 Service de localisation

Active ou désactive le service de localisation.

2.7.5 Bluetooth

Un mouvement de la manette vers la droite ouvrira un sous-menu pour configurer l'écran de mode Bluetooth.

Reportez-vous au chapitre 2.8 *Mode Bluetooth*, page 37.

2.7.6 Configuration IR

S'applique aux panneaux de commande équipés d'un IR intégré.

Un mouvement de la manette vers la droite ouvrira un sous-menu pour apprendre et supprimer les codes IR.

Reportez-vous au chapitre 2.9 *Mode infrarouge*, page 51.

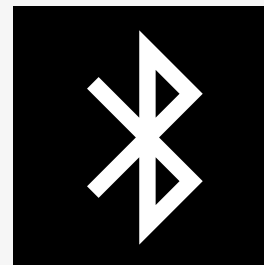

2.7.7 Heure

La section suivante décrit les sous-menus associés à l'heure.

Réglage de l'heure permet à l'utilisateur de régler l'heure actuelle.

Affichage de l'horloge ceci règle le format de l'horloge ou la désactive. Les options sont 12 heures, 24 heures ou désactivée.

2.7.8 Rétroéclairage

La section suivante décrit les sous-menus associés au rétroéclairage.

Rétroéclairage ceci règle le rétroéclairage de l'écran. Il peut être réglé entre 0 % et 100 %.

Rétroéclairage automatique le module de la manette comprend un détecteur de lumière ambiante pour régler automatiquement le rétroéclairage de l'écran. Les options programmables sont Arrêt et Marche. Lorsque l'option Marche est choisie, l'écran ajuste la luminosité de l'écran selon ce que le détecteur de lumière capte. Lorsque l'option Arrêt est choisie, la luminosité de l'écran ne change pas avec les changements de lumière ambiante.

Durée du rétroéclairage ceci règle la période de temps d'activité du rétroéclairage une fois qu'aucune instruction supplémentaire n'est parvenue d'un périphérique d'entrée. Elle est ajustable entre 0 et 240 secondes.

2.7.9 Système

Diagnostic	permet à l'utilisateur de lire les renseignements diagnostiques du système de commande.
Chronomètres	permet à l'utilisateur de visionner le nombre d'heures pendant lesquelles le fauteuil roulant a été conduit.

2.7.10 Quitter (Exit)

Quitte le menu de réglage.

2.8 Mode Bluetooth

Votre fauteuil roulant est équipé d'une Power Platform qui contient le Bluetooth. Les fonctions Bluetooth sont préprogrammées sur un réglage de base dans le profil d'*appareil Bluetooth*. Cette configuration est décrite plus bas.

La configuration de base est préparée pour jumeler plusieurs appareils Bluetooth. Vous pouvez apporter des modifications à la configuration à partir du menu de réglage Bluetooth. Par ex., vous pouvez activer les commandes de la souris, ajuster le temps de poussée et régler la vitesse du pointeur de souris.

Pour contrôler un appareil Bluetooth à partir du panneau de commande de votre fauteuil roulant, vous devez activer le mode Bluetooth et le jumeler avec votre fauteuil roulant. Voir 2.8.1 *Menu de réglage Bluetooth*.

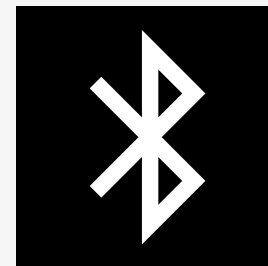

2.8.1 Menu de réglage Bluetooth

Maintenez la touche de fonction pour les feux d'avertissement enfoncée pour ouvrir le menu de réglage principal. Sélectionnez *Bluetooth* pour ouvrir le menu de réglage Bluetooth.

Si les touches de fonction de votre panneau de commande comprennent des fonctions d'assise dans leur programmation, commencez par appuyer sur la touche Mode une ou plusieurs fois jusqu'à ce que l'icône des réglages s'affiche. Ensuite maintenez la touche de fonction près de l'icône des réglages enfoncée pour ouvrir le menu de réglage. Sélectionnez *Bluetooth* pour ouvrir le menu de réglage Bluetooth.

Dans le menu de réglage Bluetooth, vous pouvez activer ou désactiver le mode Bluetooth et *Autoriser le jumelage*.

Pour jumeler un appareil Bluetooth avec votre fauteuil roulant, suivez les instructions de configuration du jumelage Bluetooth et du jumelage avec un appareil. Voir 2.8.2 *Configuration de jumelage* et 2.8.3 *Jumeler avec un périphérique*.

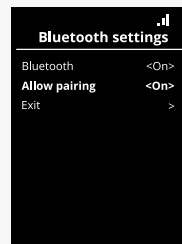
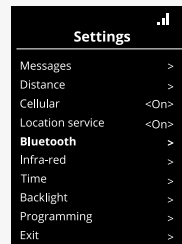

2.8.2 Configuration de jumelage

Cette section décrit la configuration pour jumeler un appareil Bluetooth avec votre fauteuil roulant.

Dans le menu de réglages Bluetooth :

- Activez le *Bluetooth*.
Cela active le mode Bluetooth sur votre fauteuil roulant.
- Activez *Autoriser le jumelage*.
Cela permet aux appareils Bluetooth situés à proximité de détecter votre fauteuil roulant.
- L'icône Bluetooth commence à clignoter dans le coin supérieur droit de l'écran lorsque votre fauteuil roulant peut être détecté par d'autres appareils Bluetooth.
- Restez dans ce menu pour jumeler un appareil Bluetooth avec votre fauteuil roulant. Voir 2.8.3 *Jumeler avec un périphérique*.

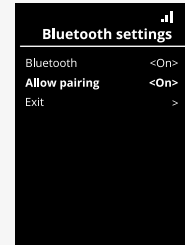

2.8.3 Jumeler avec un périphérique

Activez le Bluetooth sur l'appareil que vous souhaitez jumeler à votre fauteuil roulant.

Dans le menu de réglage Bluetooth de l'appareil :

- Activez le *Bluetooth*.
- Sélectionnez *Ajouter un périphérique Bluetooth*.
- Attendez que *Permobil* apparaisse dans la liste des appareils Bluetooth à proximité.
- Cliquez ensuite sur *Permobil* pour jumeler l'appareil avec votre fauteuil roulant.

Dans le menu de réglage Bluetooth du panneau de commande :

- L'ID de l'appareil apparaîtra dans une nouvelle liste sur cet écran sous *Souris/Appareils clés* et l'icône Bluetooth cessera de clignoter.
- Si l'ID de l'appareil n'apparaît pas après 30 secondes, quittez le menu actuel et ouvrez-le à nouveau.
- Une fois qu'un appareil a été jumelé avec succès, le paramètre *Autoriser le jumelage* est automatiquement désactivé.

L'appareil sera toujours jumelé au fauteuil roulant lorsque ce dernier aura été éteint et allumé. À chaque fois que vous reconnectez votre fauteuil roulant à l'appareil, l'icône Bluetooth clignote avant de devenir fixe. Le dispositif peut être prêt à l'emploi avant que le symbole ne s'allume en continu.



2.8.4 Jumelage avec des appareils supplémentaires

Votre fauteuil roulant peut être jumelé à plusieurs appareils Bluetooth. Voir 2.8.3 *Jumeler avec un périphérique*.

Il existe un nombre maximum d'appareils pouvant être jumelés à votre fauteuil roulant. Si vous avez atteint la limite, le prochain appareil que vous jumelez remplacera l'appareil le moins utilisé.

2.8.5 Retirer un appareil

Le processus pour retirer un appareil Bluetooth de votre fauteuil roulant est lancé à partir de l'appareil jumelé. Ce processus variera en fonction du type d'appareil. Consultez le mode d'emploi de cet appareil pour supprimer *Permobil* de sa liste d'appareils Bluetooth.

Pour terminer le retrait :

- Ouvrez le menu de *réglage Bluetooth* sur le panneau de commande de votre fauteuil roulant.
- Sélectionnez l'appareil à retirer dans la liste sous *Souris/Appareils clés*.
- Ouvrez *Paramètres avancés*, puis sélectionnez *Oublier*.
- Confirmez quel appareil vous souhaitez retirer de votre fauteuil roulant.

2.8.6 Sélection d'un appareil Bluetooth jumelé

Entrez en mode Bluetooth sur votre panneau de commande pour accéder à l'un des appareils Bluetooth jumelés.

Il faut appuyer plusieurs fois sur la touche Mode **A** jusqu'à ce que le mode Bluetooth soit activé ou maintenir la touche **B** enfoncée pour passer en mode Bluetooth, M3.

Si les touches de fonction de votre panneau de commande comprennent des fonctions d'assise dans leur programmation, vous pouvez uniquement utiliser la touche Mode **A** pour passer au mode Bluetooth.

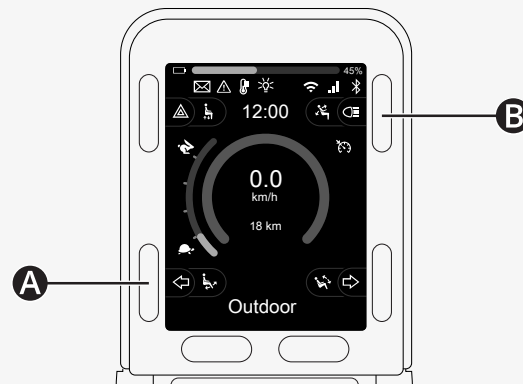

Si plusieurs appareils Bluetooth jumelés ont leur Bluetooth activé, l'écran affiche une liste des appareils jumelés. Pour connecter et utiliser un appareil jumelé, sélectionnez l'ID de l'appareil et déplacez la manette vers la droite.

Lorsque vous avez sélectionné un appareil Bluetooth, l'écran affiche une icône représentant l'appareil choisi. Si un seul périphérique Bluetooth est activé, cet écran s'affiche dès que le mode Bluetooth est activé.

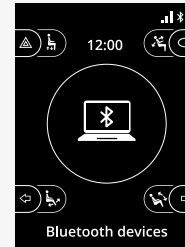

2.8.7 Réglages avancés

Vous pouvez régler la façon dont vous contrôlez un appareil Bluetooth jumelé. Par ex., vous pouvez ajuster la vitesse du pointeur de souris, affecter des fonctions de touche et ajuster le temps de poussée. Les termes « légère poussée » et « légère tirée » se réfèrent à un mouvement rapide de la manette.

Dans le menu de réglage Bluetooth, sélectionnez l'ID de l'appareil Bluetooth jumelé et inclinez la manette vers la droite.

Les options de menu suivantes sont affichées :

- Vitesse du pointeur
- Accélération du pointeur
- Légère poussée
- Clés
- Réglages avancés

Les actions de légères poussée de la manette sont définies en trois groupes de réglages : courtes, moyennes et longs.

Sélectionnez un réglage avec un mouvement à droite pour l'ajuster.

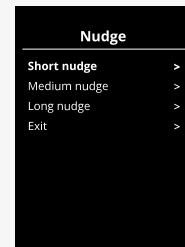
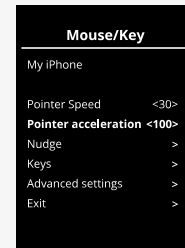

Le *Temps de poussée* indique le temps nécessaire pour enregistrer qu'une commande a été donnée. La mesure est exprimée en millisecondes.

Pour désactiver les fonctions de légères poussées, réglez la valeur de *Temps de poussée* sur 0.

Pour retirer un appareil Bluetooth de votre fauteuil roulant, allez dans le menu *Paramètres avancés*. Sélectionnez *Oublier*, puis confirmez quel appareil vous souhaitez retirer de votre fauteuil roulant.

Sélectionnez *Action avec signal sonore* pour activer ou désactiver les sons de poussée.

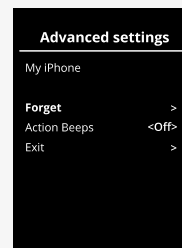

2.8.8 Touches de commande en mode Bluetooth

- A. Accéder aux réglages, page 47.
- B. Retournez au mode de conduite, page 47.
- C. Clic gauche de la souris, page 48.
- D. Clic droit de la souris, page 48.
- E. Déroulez vers le haut ou le bas, page 49.
- F. Fonctions de la manette, page 49.

Les touches A à D, le contacteur à palette E et la manette F ont des fonctions prédéterminées lorsqu'un périphérique Bluetooth est sélectionné en mode Bluetooth.

Votre prestataire de services peut apporter des modifications aux fonctions prédéfinies à l'aide de l'outil QuickConfig.

Les fonctions prédéfinies sont décrites plus bas.

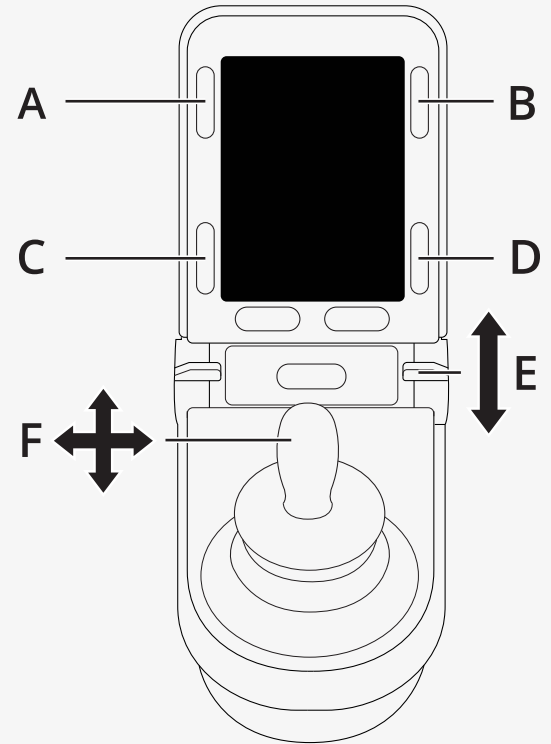

2.8.8.1 A – accéder aux réglages

Maintenez la touche (A) enfoncée pour ouvrir le menu de réglage. Pour en savoir davantage sur le menu de réglage, voir 2.7 *Menu de réglage*, page 31.

Une courte pression allume ou éteint les feux d'avertissement.

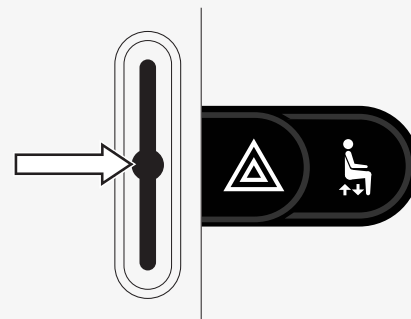

2.8.8.2 B – retourner au mode de conduite

Maintenez la touche (B) enfoncée pour passer en mode de conduite.

Une courte pression allume ou éteint les feux.

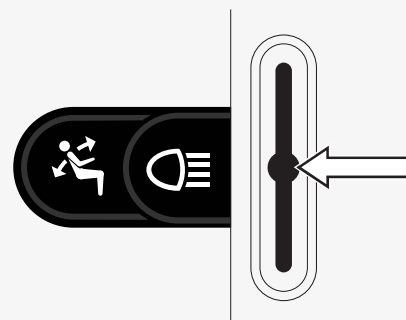

2.8.8.3 C – clic gauche de la souris

Pressez la touche (C) pour activer le clic gauche de la souris.

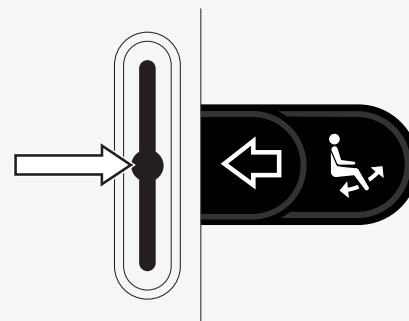

2.8.8.4 D – clic droit de la souris

Pressez la touche (D) pour activer le clic droit de la souris.

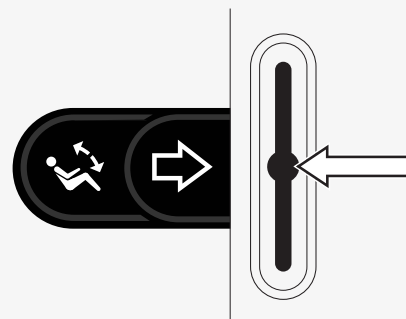

2.8.8.5 E – défiler vers le haut ou le bas

Poussez le contacteur à palette pour défiler vers le haut.

Tirez sur le contacteur à palette pour défiler vers le bas.

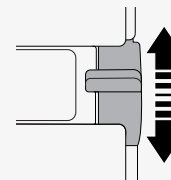

2.8.8.6 F – fonctions de la manette

Inclinez la manette pour déplacer le pointeur dans la direction souhaitée.

Une légère poussée vers l'avant pour défiler vers le haut.

Une légère tirée vers l'arrière pour défiler vers le bas.

Clic gauche de la souris; légère poussée vers la gauche.

Clic droit de la souris; légère poussée vers la droite.

Les termes « légère poussée » et « légère tirée » se réfèrent à un mouvement rapide. Vous pouvez ajuster les réglages des légères poussées dans le menu de réglage Bluetooth. Voir 2.8.7 *Réglages avancés*, page 44.

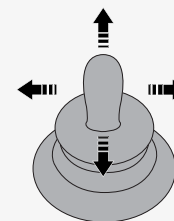

2.8.9 Remarque pour les réglages du mode qui ont été modifiés après la livraison

Touche, interrupteur à bascule ou manette	Fonction

2.9 Mode infrarouge

S'applique uniquement aux panneaux de commande R-net avec écran couleur de 3,5 po ou de 2,8 po et IR intégré.

2.9.1 Généralités

La commande infrarouge, intégrée au module de la manette, permet de répliquer des périphériques IR d'usage courant, comme les télécommandes pour téléviseur, le système de son, câble/satellite ou l'installation de régulation des conditions ambiantes.

Ce manuel décrit la méthode pour apprendre des codes IR.

Le fauteuil roulant est préparé pour le mode IR, mais aucun code IR n'est stocké dans le système au moment de la livraison.



2.9.2 Configuration IR

Le menu Configuration IR peut être ouvert à l'aide du menu de réglage.

Voir 2.7 Menu de réglage, page 31.

Lorsque vous ouvrez le menu Configuration IR, les appareils par défaut s'affichent. Lorsqu'un appareil est sélectionné, ses commandes s'affichent.

Lorsqu'une commande est suivie d'une coche, cela signifie qu'un code IR correspondant est stocké. Lorsqu'une commande n'a pas de coche, son code IR n'a pas encore été stocké.

Les codes IR peuvent être stockés ou supprimés de la façon indiquée dans les sections suivantes.

2.9.3 Apprendre un code IR

Un récepteur IR **A** se trouve au-dessus de l'écran du panneau de commande.

Pendant l'apprentissage d'un code, la télécommande doit être tenue de manière à ce que l'émetteur IR soit pointé vers le récepteur IR **A** du panneau de commande.

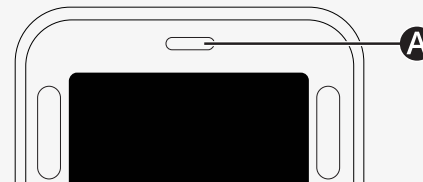
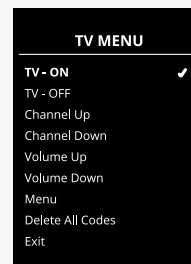
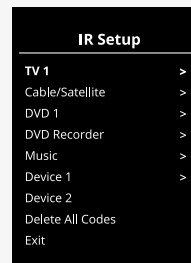

2.9.3.1 Procédé d'apprentissage d'un code IR

Ouvrez le menu Configuration IR.

Sectionnez un appareil, par ex., *TV* – (*Appareil 1*) comme dans l'illustration.

(*Appareil 1*) indique où le nom unique de l'appareil peut s'afficher à l'écran.

Les commandes de l'appareil s'afficheront à l'écran comme l'indique la figure.

Sélectionnez une commande à apprendre.

Dans cet exemple, *Canal Haut* sera sélectionné dans le menu TV.

Inclinez la manette vers la droite pour sélectionner la commande *Apprendre le code* lorsqu'elle est mise en surbrillance.

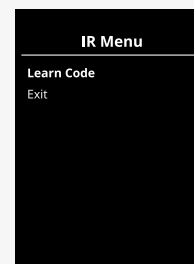
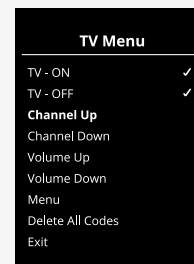

Pointez la télécommande du téléviseur vers le récepteur IR du panneau de commande et pressez deux fois la touche « Canal haut ».

Si l'opération Apprentissage de code a été accomplie avec succès, une coche verte s'affiche à l'écran.

Si l'opération Apprentissage de code a échoué, une croix rouge s'affiche à l'écran. Veuillez refaire l'opération Apprentissage de code.

Après que le code a été appris, déroulez vers le bas pour mettre *Quitter* en surbrillance. Bougez la manette vers la gauche pour retourner au menu des appareils, Configuration IR.

La première fois qu'un code IR est appris, il est nécessaire de mettre l'appareil hors tension au niveau du panneau de commande et de le remettre en marche.

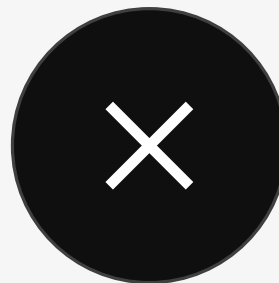

2.9.4 Apprendre des codes IR séquencés

De multiples codes IR peuvent être appris pour une seule commande dans le menu Configuration IR. Ceci permet de transmettre de multiples codes IR par une seule commande en mode IR.

Exemples :

1. La fonction marche/arrêt pour plusieurs appareils, le téléviseur et le lecteur DVD par ex., peut être apprise dans une entrée simple dans le menu Configuration IR. Le panneau de commande transmettra les codes pour la commande apprise en une rafale. Le téléviseur et le lecteur-enregistreur de DVD seront ainsi allumés ou éteints presque simultanément.
2. Autrefois, pour sélectionner un canal de télévision, l'utilisateur devait sélectionner les chiffres de chaque canal sur la liste. Ceci pouvait rendre la tâche difficile quand il s'agissait d'un canal avec de multiples chiffres, par ex., le canal 143. Maintenant, les codes individuels pour les chiffres 1, 4 et 3 peuvent être appris avec une commande simple dans le menu de Configuration IR. Lorsque cette commande est sélectionnée dans le menu Configuration IR, les codes IR sont transmis presque simultanément.

2.9.4.1 Création d'une séquence

- Sélectionnez la commande à utiliser comme initiateur de séquence. Dans l'exemple qui nous occupe, *TV – Marche*.
- Sélectionnez *Apprentissage de code* en bougeant la manette à droite pendant que la commande est en surbrillance.
- Pointez la télécommande du lecteur TV vers le récepteur IR du panneau de commande et pressez deux fois la touche marche/arrêt.
- Après chaque opération apprise avec succès, une coche s'affichera pendant un moment à l'écran; sélectionnez *Apprentissage de code* à nouveau.
- Pointez la télécommande du lecteur DVD vers le récepteur IR du panneau de commande et pressez deux fois la touche marche/arrêt.
- Après chaque opération apprise avec succès, une coche s'affichera pendant un moment à l'écran; sélectionnez *Apprentissage de code* à nouveau.
- Complétez la séquence en mettant *Quitter* en surbrillance et en bougeant la manette vers la gauche.
- Maintenant, la commande *TV – Marche* affichera une coche suivie de trois points, ce qui indique une séquence apprise.

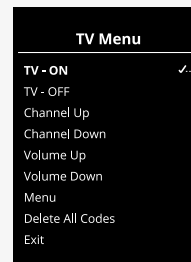

2.9.5 Activer et désactiver les codes IR

Les codes IR peuvent être activés ou désactivés à partir du menu Configuration IR. Si un code est désactivé, il ne sera pas émis et ne s'affichera pas en mode IR.

Pour désactiver un code IR, bougez la palette de vitesse vers le haut ou le bas. Un code IR désactivé s'affiche avec un X vis-à-vis de la commande en surbrillance.

Pour activer un code IR, bougez la palette de vitesse vers le haut ou le bas. Un code activé s'affiche avec une coche vis-à-vis de la commande en surbrillance.

2.9.6 Supprimer les codes IR

Pour supprimer un code IR pour une commande particulière, mettez la commande en surbrillance dans le menu des appareils et bougez la manette vers la droite. Puis sélectionner l'option *Supprimer code*.

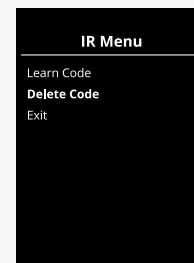
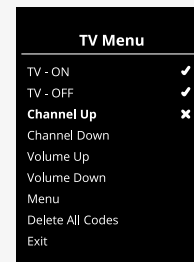

Pour supprimer tous les codes IR d'un appareil, sélectionnez *Supprimer tous les codes* dans le sous-menu de cet appareil.

Pour supprimer tous les codes IR stockés dans le panneau de commande, sélectionnez *Supprimer tous les codes* dans le menu Configuration IR.

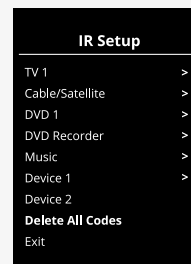
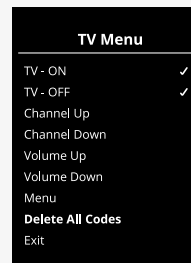

permobil

341125 fra-CAN



www.permobil.com