

Power Platform R-net LCD (CJSM2)

Notandahandbók | Íslenska

Inngangur

Þessi notandahandbók lýsir aðgerðunum í Power Platform R-net LCD (CJSM2) stjórnborðinu og er ætluð sem viðbót við notendahandbók rafmagnshjólástólsins.

Lestu og farðu eftir öllum leiðbeiningum og viðvörnum í öllum handbókum sem fylgja með rafmagnshjólástólum og aukabúnaði hans. Röng notkun getur skaðað notandann og valdið tjóni á hjólástólum. Til að lágmarka þessa hættu skaltu lesa öll meðfylgjandi skjöl vandlega, sérstaklega öryggisleiðbeiningarnar og varnaðarorð þeirra.

Einnig er afar mikilvægt að þú gefir þér nægan tíma til að kynna þér hnappana, aðgerðirnar og stýringarnar ásamt sætastillingunum o.s.frv. í hjólástólum og aukabúnaði hans áður en þú byrjar að nota þá.

Allar upplýsingar, myndir, skýringarmyndir og forskriftir eru byggðar á vöruupplýsingunum sem voru tiltækar á þeim tíma. Myndir og skýringarmyndir eru dæmi og ekki ætlað að vera nákvæmar myndir af viðkomandi hlutum.

Við áskiljum okkur rétt til að gera breytingar á vörunni án fyrirvara.

Framleitt og útgefið af Permobil

Útgáfa: 3

Dagsetning: 2024-03-11

Pöntunarnr.: 341604 isl-IS

Hvernig á að hafa samband við Permobil

Permobil AB
Per Uddéns väg 20
861 36 Timrå
Svíþjóð



+46 60 59 59 00



info@permobil.com



www.permobil.com

Aðalskrifstofa Permobil Group

Permobil AB
Per Uddéns väg 20
861 36 Timrå
Svíþjóð



+46 60 59 59 00



info@permobil.com



www.permobil.com

1	Öryggi	4			
1.1	Tegundir viðvörunarmerkja	4	2.6.13	Skilaboð	29
1.2	Viðvörunarmerki	4	2.6.14	Wi-Fi	29
			2.6.15	Styrkleiki merkis	30
			2.7	Stillingavalmynd	30
			2.7.1	Skilaboð	31
			2.7.2	Vegalengd	31
			2.7.3	Farsímastilling og flugstilling	32
			2.7.4	Staðsetningarþjónusta	32
			2.7.5	Bluetooth	33
			2.7.6	Uppsetning á innrauðu ljósi	33
			2.7.7	Tími	34
			2.7.8	Baklýsing	34
			2.7.9	Kerfi	35
			2.7.10	Hætta	35
			2.8	Bluetooth-stilling	36
			2.8.1	Bluetooth-stillingavalmynd	37
			2.8.2	Uppsetning þörunar	38
			2.8.3	Þörun við tæki	39
			2.8.4	Þörun við fleiri tæki	40
			2.8.5	Tæki afparað	40
			2.8.6	Parað Bluetooth-tæki valið	41
			2.8.7	Ítarlegar stillingar	43
			2.8.8	Stjórnhnappar í Bluetooth-stillingu	45
			2.8.9	Athugasemdir fyrir stillingar sem var breytt eftir afhendingu	49
			2.9	Innrauð stilling	50
			2.9.1	Almennt	50
			2.9.2	Uppsetning á innrauðu ljósi	51
			2.9.3	Til að læra innrauða kóða	51
			2.9.4	Til að læra röð af innrauðum kóðum	54
			2.9.5	Kveikt og slökkt á innrauðum kóðum	55
			2.9.6	Innrauðum kóðum eytt	56
2	Power Platform R-net LCD-stjórnborð	6			
2.1	Hleðsluinnstunga	8			
2.2	Innstungur	8			
2.3	Hnappar og rofar	9			
2.3.1	Rofi fyrir afl, stillingu og forstillingu	9			
2.3.2	Rofi fyrir hámarkshraða	10			
2.3.3	Flautuhnappur	10			
2.3.4	Hamnhnappur	10			
2.3.5	Forstillingarhnappur	10			
2.3.6	Aðgerðahnappur	11			
2.4	Stjórnkerfinu læst og aflæst	14			
2.4.1	Læsing	14			
2.4.2	Aflæsing	14			
2.5	Sætisaðgerðir	15			
2.5.1	Til baka í akstursstillingu	15			
2.5.2	Sætið hreyft til	16			
2.5.3	Minni	17			
2.6	Sýna	19			
2.6.1	Skjátákn	19			
2.6.2	Gaumljós rafhlöðu	20			
2.6.3	Hámarkshraðavísir	21			
2.6.4	Takmarkanir á hámarkshraða eða akstri	22			
2.6.5	Skriðstilling	24			
2.6.6	Núverandi forstilling	25			
2.6.7	Hleðslutákn	26			
2.6.8	Endurræsa	26			
2.6.9	Neyðarstöðvun	27			
2.6.10	Power Platform hitastig	27			
2.6.11	Öryggiseiginleiki	28			
2.6.12	Í notkun	28			

1 Öryggi

1.1 Tegundir viðvörunarmerkja

Eftirfarandi gerðir viðvarana eru notaðar í þessari handbók:



VIÐVÖRUN!

Gefur til kynna hættulegar aðstæður sem gætu leitt til alvarlegra meiðsla eða dauða ásamt skemmda á vörunni eða öðrum eignum ef ekki er brugðist við.



VARÚÐ!

Gefur til kynna hættulegar aðstæður sem gætu leitt til alvarlegra skemmda á vörunni eða öðrum eignum ef ekki er brugðist við.



MIKILVÆGT!

Sýnir mikilvægar leiðbeiningar.

1.2 Viðvörunarmerki



VIÐVÖRUN! Kveikt á flugstillingu þegar fjarskiptasendingar eru ekki leyfðar

Power Platform í hjólastólnum er með útvarpsbylgjusendi. Á ákveðnum svæðum eru fjarskipti ekki leyfð og stilla verður hjólastólinn á flugstillingu. Dæmi um þessi svæði eru meðal annars, en takmarkast ekki við:

- Svæði með hugsanlega sprengifimt andrúmsloft, til dæmis svæði fyrir áfyllingu eldsneytis, neðan þilfars í bátum, svæði þar sem eldsneyti eða efni eru flutt eða geymd eða svæði þar sem loftið inniheldur efni eða agnir, til dæmis korn, ryk eða málmduft.
- Svæði þar sem er fjarskiptabann, til dæmis á sjúkrahúsum, heilsugæslum eða heilbrigðisstofnunum, til að koma í veg fyrir mögulegar truflanir í viðkvæmum lækningatækjum.
- Flugvellir eða inni í flugvélum þar sem flugvöllurinn eða starfsfólk flugfélagsins biður þig um það.
- Sprengisvæði eða svæði með tilkynningar sem biðja um að slökkva eigi á „talstöðvum“ eða „raftækjum“ til að valda ekki truflunum á sprengiaðgerðum.

Þú berð ábyrgð á því að fylgjast með hvar fjarskipti eru leyfð eða ekki.



VIÐVÖRUN! Skiptu alltaf um stýripinnahlíf sem skemmist

Verndaðu hjólastólinn fyrir hvers kyns raka, þar með talið rigningu, snjó, leðju eða úða.

Ef sprungur eða rifur myndast í áklæði eða stýripinna verður að skipta tafarlaust um þau. Ef það er ekki gert getur raki borist í rafbúnaðinn og valdið áverkum eða tjóni á hlutum, t.d. eldsvoða.



MIKILVÆGT! Sætið hættir að hreyfast þegar stýripinnanum er sleppt

Slepptu stýripinnanum hvenær sem er til að stöðva hreyfingu sætisins.



MIKILVÆGT! Notaðu eingöngu meðfylgjandi hleðslutæki rafhlöðunnar

Ábyrgð hjólastólsins fellur úr gildi ef annað tæki en hleðslutæki rafhlöðunnar sem fylgdi með hjólastólnum eða láslyklinum er sett í samband við hleðsluinnstunguna á stjórnborðinu.



MIKILVÆGT! Hægt er að senda kerfisgögn

Power Platform í hjólastólnum þínum getur skráð kerfisgögn og ef það er virkjað getur það sent gögn í sumum tilfellum, þar á meðal GPS-staðsetningu. Þessar upplýsingar geta til dæmis hjálpað við greiningu á kerfum í hjólastólnum og við að bæta stöðugt öryggi hjólastólsins. Permobil getur skoðað upplýsingarnar og deilt þeim með öðrum:

- með leyfi frá eiganda hjólastólsins eða fulltrúa hans;
- fyrir öryggisrannsóknir eða greiningu á hjólastólnum;
- til að bregðast við opinberri beiðni frá lögregluþjóföldum eða annarri opinberri stofnun;
- til að nota til að leysa úr ágreiningi sem varðar Permobil, hlutdeildarféлага þess eða sölu-/þjónustudeild; og
- samkvæmt lagalegri kröfu eða beiðni.

Frekari upplýsingar um hvernig Permobil getur notað upplýsingar þínar má finna í persónuverndartilkynningunni á <https://privacy.permobil.com/>

2 Power Platform R-net LCD-stjórnborð

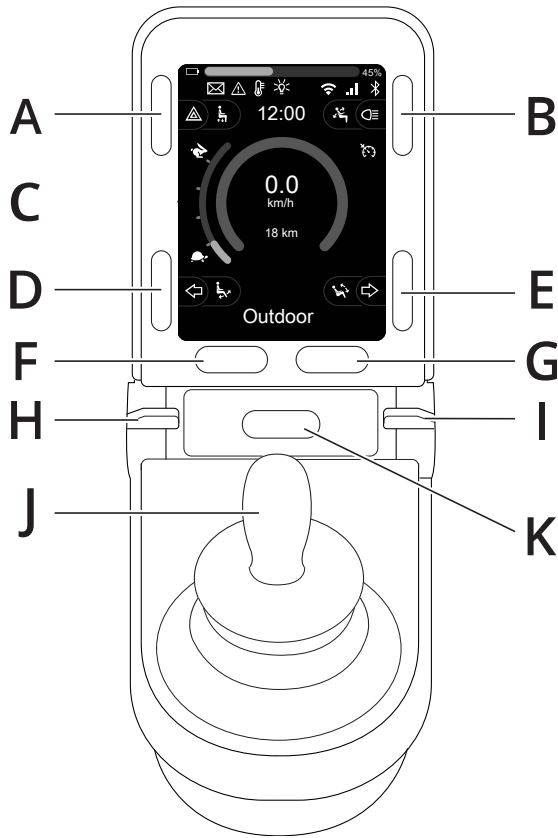

- A. Hættuljós og sætislyfta
- B. Ljós og bakhalli
- C. Skjár
- D. Stefnuljós til vinstri og halli fóthvílu
- E. Stefnuljós til hægri og sætishalli
- F. Hamhnappur
- G. Forstillingarhnappur
- H. Rofi; val á stillingu eða forstillingu
- I. Rofi fyrir hámarkshraða, lækka eða hækka
- J. Stýripinni
- K. Flautuhnappur

Yfirlitsmyndin á síðunni hér á undan sýnir grunnaðgerðir stjórnborðsins. Hnapparnir, rofarnir og stýripinninn geta haft fleiri aðgerðir.

Hleðsluinnstungan er framan við stjórnborðið.

Tvær innstungur eru neðan á stjórnborðinu. Ein er ætluð fyrir ytri rofa til að kveikja/slökkva og hin er ætluð fyrir ytri forstillingarrofa.

Hjólástóllinn getur einnig verið útbúin með auka sætisstjórnborði til viðbótar við stjórnborðið.

2.1 Hleðsluinnstunga

Þessa innstungu má eingöngu nota til að hlaða eða læsa hjólastólnum. Ekki tengja forritunarsnúru af neinu tagi við þessa innstungu. Ekki má nota þessa innstungu sem aflagjafa fyrir annað rafmagnstæki. Ef önnur rafmagnstæki eru sett við samband getur það skemmt stjórnkerfið eða haft áhrif á rafsegulsamhæfi hjólastólsins.



MIKILVÆGT! Notaðu eingöngu meðfylgjandi hleðslutæki rafhlöðunnar

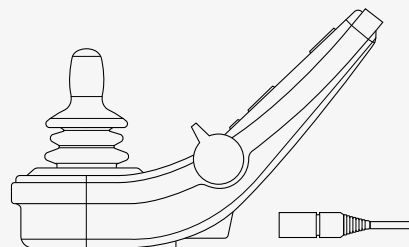

2.2 Innstungur

Innstungan fyrir ytri rofa til að kveikja/slökkva **A** gerir notandanum kleift að kveikja eða slökkva á stjórnkerfinu með ytra tæki, til dæmis aukahnappi.

Innstungan fyrir ytri forstillingarrofa **B** gerir notandanum kleift að nota ytra tæki, til dæmis aukahnapp. Ýttu einfaldlega á hnappinn til að skipta um forstillingu í akstri.

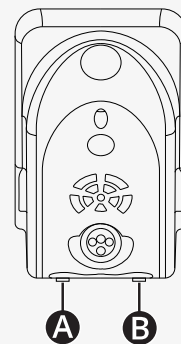

2.3 Hnappar og rofar

Á stjórnborðinu eru alls 7 hnappar og 2 rofar.

2.3.1 Rofi fyrir afl, stillingu og forstillingu

Rofinn er notaður til að kveikja eða slökkva á stjórnkerfinu.

Ýttu rofanum áfram til að kveikja.

Togaðu rofann til baka til að slökkva.

Einnig er hægt að nota rofann til að fletta í gegnum tiltækar forstillingar og stillingar. Ýttu rofanum áfram til að fletta í gegnum tiltækar forstillingar og stillingar.

Ef stjórnborðið er með fyrri útgáfu af rofanum, eins og myndin sýnir, skaltu fara eftir lýsingunni hér fyrir neðan.

Togaðu rofann til baka til að kveikja eða slökkva.

Einnig er hægt að nota rofann til að fletta í gegnum tiltækar forstillingar og stillingar. Ýttu rofanum áfram til að fletta í gegnum tiltækar forstillingar og stillingar.

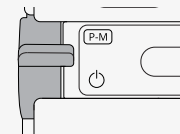
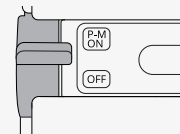

2.3.2 Rofi fyrir hámarkshraða

Þessi rofi lækkar eða hækkar hámarkshraða hjólastólsins. Hámarkshraðavísirinn á skjámyndinni sýnir núverandi stillingu. Ýttu rofanum áfram til að hækka stillinguna og til baka til að lækka stillinguna.

Ef hjólastóllinn er með Power Platform eru ný tákni á stjórnborðinu. Sjá kafla 2.6 *Sýna*, bls. 19.

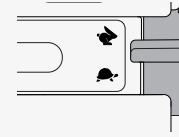

2.3.3 Flautuhnappur

Flautan er þeytt á meðan þessum hnappi er haldið niðri.



2.3.4 Hamhnappur

Hamhnappurinn gerir notandanum kleift að fletta í gegnum tiltækar stillingar fyrir stjórnkerfið. Fjöldi tiltækra stillinga er mismunandi.



2.3.5 Forstillingarhnappur

Forstillingarhnappurinn gerir notandanum kleift að fletta í gegnum tiltækar forstillingar fyrir stjórnkerfið. Fjöldi tiltækra forstillinga er mismunandi.



2.3.6 Aðgerðahnappar

Fjórir aðgerðahnappar eru vinstra og hægra megin við skjáinn. Táknin á skjánum sýna núverandi aðgerð.

2.3.6.1 Hættuljós og sætislyfta

Þessi hnappur stjórnar hættuljósum hjólastólsins ef hjólastóllinn er með ljós og sætislyftunni ef þessi aðgerð er forrituð fyrir stjórnborðið.

Hættuljósin eru notuð þegar hjólastóllinn er staðsettur þannig að hann geti verið í vegi fyrir öðrum. Þegar kveikt er á hættuljósunum blikkar tákn á skjánum í takt við hættuljósin á hjólastólnum.

Svona er kveikt og slökkt á hættuljósunum.

1. Ýttu aftur á hnappinn til að kveikja á hættuljósunum.
2. Ýttu aftur á hnappinn til að slökkva á hættuljósunum.

Svona er sætislyftunni stjórnað.

1. Haltu hnappinum niðri til að lyfta sætinu í æskilega stöðu.
2. Haltu hnappinum aftur niðri til að lækka sætið í æskilega stöðu.

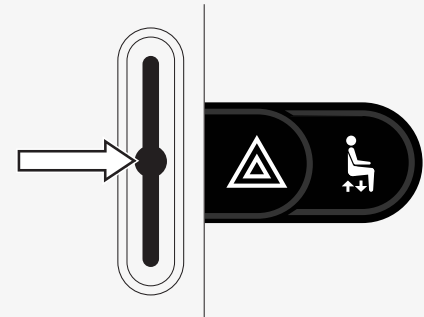

2.3.6.2 Ljós og bakhalli

Þessi hnappur stjórnar fram- og afturljósum ef hjólastóllinn er með ljós, og bakhallanum ef þessi aðgerð er forrituð fyrir stjórnborðið.

Þegar kveikt er á ljósunum lýsir tákn á skjánum.

Svona er kveikt og slökkt á ljósunum.

1. Ýttu aftur á hnappinn til að kveikja á fram- og afturljósunum.
2. Ýttu aftur á hnappinn til að slökkva á fram- og afturljósunum.

Svona er bakhallanum stjórnað.

1. Haltu hnappinum niðri til að halla bakinu áfram í æskilega stöðu.
2. Haltu hnappinum aftur niðri til að halla bakinu aftur á bak í æskilega stöðu.

2.3.6.3 Stefnuljós til vinstri og halli fóthvílu

Þessi hnappur stjórnar stefnuljósinu til vinstri ef hjólastóllinn er með ljós og halla fóthvílu ef þessi aðgerð er forrituð fyrir stjórnborðið.

Þegar kveikt er á stefnuljósinu til vinstri blikkar tákn á skjánum í takt við stefnuljósið á hjólastólnum.

Svona er kveikt og slökkt á stefnuljósinu til vinstri.

1. Ýttu aftur á hnappinn til að kveikja á stefnuljósinu til vinstri.
2. Ýttu aftur á hnappinn til að slökkva á stefnuljósinu til vinstri.

Svona er halla fóthvílu stjórnað.

1. Haltu hnappinum niðri til að halla fóthvílunni áfram í æskilega stöðu.
2. Haltu hnappinum aftur niðri til að halla fóthvílunni aftur á bak í æskilega stöðu.

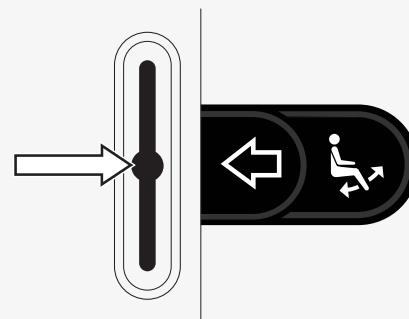
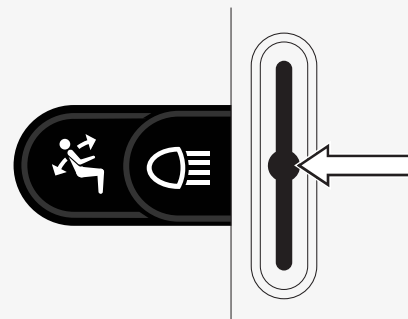

2.3.6.4 Stefnuljós til hægri og sætishalli

Þessi hnappur stjórnar stefnuljósinu til hægri ef hjólastóllinn er með ljós og sætishalla ef þessi aðgerð er forrituð fyrir stjórnborðið.

Þegar kveikt er á stefnuljósinu til hægri blikkar tákni á skjánum í takt við stefnuljósið á hjólastólnum.

Svona er kveikt og slökkt á stefnuljósinu til hægri.

1. Ýttu aftur á hnappinn til að kveikja á stefnuljósinu til hægri.
2. Ýttu aftur á hnappinn til að slökkva á stefnuljósinu til hægri.

Svona er sætishallanum stjórnað.

1. Haltu hnappinum niðri til að halla sætinu áfram í æskilega stöðu.
2. Haltu hnappinum aftur niðri til að halla sætinu aftur á bak í æskilega stöðu.

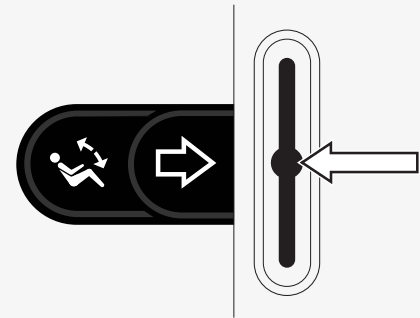

2.4 Stjórnkerfinu læst og aflæst

2.4.1 Læsing

- Kveiktu á stjórnkerfinu og færðu rofann aftur á bak.
- Eftir eina sekúndu heyrir þú frá stjórnkerfinu. Slepptu þá rofanum.
- Færðu stýripinnann áfram þar til stjórnkerfið þápir.
- Færðu stýripinnann aftur á bak þar til stjórnkerfið þápir.
- Slepptu stýripinnanum; þá heyrir langt þú.
- Núna er hjólastóllinn læstur.
- Slökkt er á hjólastólum.

2.4.2 Aflæsing

- Færðu rofann áfram ef slökkt er á stjórnkerfinu.
- Færðu stýripinnann áfram þar til stjórnkerfið þápir.
- Færðu stýripinnann aftur á bak þar til stjórnkerfið þápir.
- Slepptu stýripinnanum; þá heyrir langt þú.
- Núna er hjólastóllinn aflæstur.



2.5 Sætisaðgerðir

Ekki eru allar sätisaðgerðir tiltækar í öllum gerðum sæta.

Í sumum sætum er hægt að stjórna sätisaðgerðum með því að nota stýripinna stjórnborðsins. Sumar gerðir geta vistað sex sätisstillingar í minninu. Stillingabúnaður sätisins geymir hverja vistaða sätisstillingu. Það gerir það einfalt að endurheimta vistaða sätisstillingu.

2.5.1 Til baka í akstursstillingu

Ýttu á hamnappinn einu sinni eða oftár þar til hefðbundin skjámynd með hraðamæli birtist á skjá stjórnborðsins.



2.5.2 Sætið hreyft til

1. Ýttu á hamnappinn einu sinni eða oftár þar til tákmynd fyrir sætisaðgerð birtist á skjá stjórnborðsins.
2. Færðu stýripinnann til vinstri eða hægri til að velja sætisaðgerð. Tákmyndin fyrir völdu sætisaðgerðina birtist á skjánum. Tákmyndirnar sem birtast eru mismunandi eftir gerð sætisins og tiltækum aðgerðum.
3. Færðu stýripinnann áfram eða til baka til að virkja aðgerðirnar.

Örvarnar birtast í sætisstillingunni.

- Hvítar örvar sýna í hvaða áttir er hægt að stilla aðgerð.
- Gráar örvar sýna að átt er ekki tiltæk.
- Ef þú reynir að nota aðgerð eftir að endastöðu hennar er náð blikkar örin í gráum lit.

Ef táknið M birtist með sætistákninu þýðir það að minnisaðgerðin hefur verið valin. Færðu stýripinnann til vinstri eða hægri til að velja sætisaðgerð í staðinn.

Frekari upplýsingar um minnisaðgerðir má sjá í 2.5.3 *Minni*, bls. 17.



2.5.3 Minni

2.5.3.1 Sætisstilling vistuð í minninu

Sum sætiskerfi geta vistað sex sætisstillingar í minninu. Stillingabúnaður sætisins geymir hverja vistaða sætisstillingu. Það gerir það einfalt að endurheimta vistaða sætisstillingu.

Svona er sætisstilling vistuð í minninu:

1. Stilltu sætið í þá stöðu sem þú vilt vista.
2. Veldu minnisaðgerðina fyrir sætið með því að ýta á hamhnappinn einu sinni eða oftár þar til táknmynd fyrir sæti birtist á skjá stjórnborðsins.
3. Færðu stýripinnann til vinstri eða hægri til að velja minnisstillingu (M1, M2, M3, M4 eða M5). Minnistákn M fyrir völdu minnisstillinguna birtist á skjá stjórnborðsins.
4. Færðu stýripinnann til baka og haltu í þrjár sekúndur til að kveikja á vistunaraðgerðinni. Minnistákn M blikkar. Færðu stýripinnann áfram og haltu í þrjár sekúndur til að vista núverandi stillingu.
5. Minnistákn M verður áfram á skjánum í tvær sekúndur til að staðfesta að búið er að vista stillinguna, síðan hverfur minnistákn M.



2.5.3.2 Sætisstilling sótt úr minninu

Svona er sætisstilling sótt úr minninu:

1. Ýttu á hamnappinn einu sinni eða oftár þar til tákmynd fyrir sætisaðgerð birtist á skjá stjórnborðsins.
2. Færðu stýripinnann til vinstri eða hægri til að velja minnisstillingu (M1, M2, M3, M4 eða M5). Sætistákn og minnistáknið M fyrir völdu minnisstillinguna birtast á skjá stjórnborðsins.
3. Færðu stýripinnann áfram. Sætið fer í stillinguna sem var vistuð í minninu. Af öryggisástæðum verður að halda stýripinnanum áfram þar til sætið er komið alveg í vistuðu stillinguna. Þegar sætið er komið í vistuðu stillinguna hættir það að hreyfast.



MIKILVÆGT! Sætið hættir að hreyfast þegar stýripinnanum er sleppt

4. Ef þú velur vistaða sætisstillingu í skriðstillingu heldur hjólastóllinn áfram að hreyfast þar til hann nær vistuðu stillingunni. Sjá 2.6.5 *Skriðstilling*, bls. 24.



2.6 Sýna

Staða stjórnkerfisins er sýnd á skjánum. Kveikt er á stjórnkerfinu þegar skjárin er baklýstur.

2.6.1 Skjátákn

R-net akstursskjárin er með almenn atriði sem birtast alltaf og atriði sem birtast eingöngu við sérstök skilyrði.

- A** Nafn forstillingar
- B** Stefnuljós til vinstri og halli fóthvílu
- C** Hámarkshraðagaumljós
- D** Hættuljós og sætislyfta
- E** Gaumljós rafhlöðu
- F** Klukka
- G** Ljós og bakhalli
- H** Núverandi hraði eða takmarkanir í sætisstillingu
- I** Stefnuljós til hægri og sætishalli

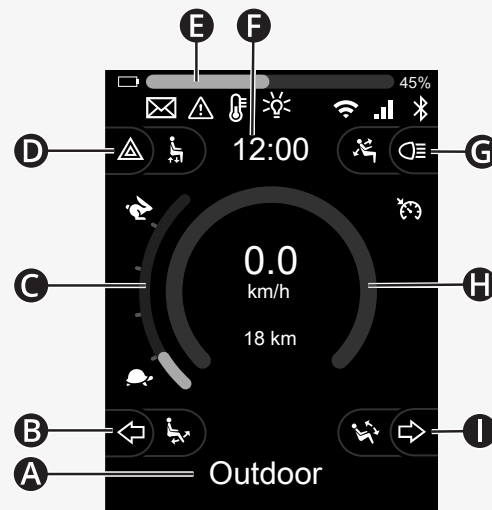

2.6.2 Gaumljós rafhlöðu

Staða rafhlöðu er birt á eftirfarandi hátt:

Grænt ljós 45–100%

Gult ljós 25–44%

Rautt ljós 0–24%

Rafhlöðustíkan blikkar þegar hún breytist frá grænu í gult og á milli gulra stiga. Hún blikkar endurtekið þegar ljósið er rautt.

Staða rafhlöðunnar er einnig birt sem prósentu hægra megin við rafhlöðustíkan. Prósentan breytist í fimm eininga þrepum.

Þegar stigin lýsast upp eitt af öðru er hjólastóllinn í hleðslu. Ekki er hægt að aka hjólastólnum fyrr en hleðslutækið er tekið úr sambandi og hugsanlega þarf að slökkva og kveikja á stjórnkerfinu.



2.6.3 Hámarkshraðavísir

Núverandi hámarkshraði er birtur á skjánum á milli héra- og skjaldbökutáknanna.

Þú getur stillt hámarkshraðan með hraðarofanum.



2.6.3.1 Héra- og skjaldbökutákn

Hératáknid merkir hærri hraða.

Skjaldbökutáknid merkir lægri hraða.

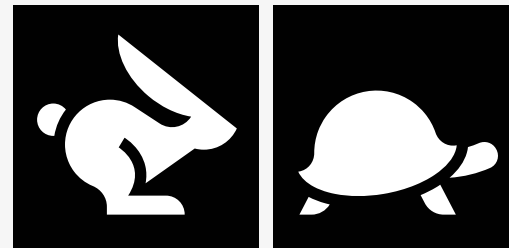

2.6.4 Takmarkanir á hámarkshraða eða akstri

Í akstursstillingu eru allar takmarkanir á hámarkshraða sýndar sem lægri hraði á hraðastikunni vinstra megin og appelsínugult skjaldbökutákn.

Hér er sýnt dæmi þar sem hámarkshraðinn er stilltur á 3 km/klst. sem er sýnt með tvenna vegu:

- styttri stiku vinstra megin fyrir stillingu hámarkshraða, og
- appelsínugulri skjaldböku á miðri skjámyndinni.

Hér er sýnt dæmi þar sem engar takmarkanir eru á hámarkshraða.

Talan neðst á skjánum sýnir hversu langt er búið að aka hjólastólnum. Í þessu dæmi er vegalengdin 33 km.

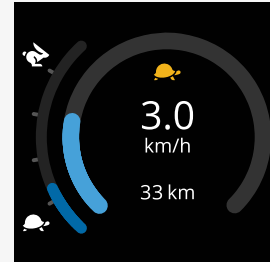

Í sætisstillingu merkir liturinn á hringnum ólík atriði:

- Grænn litur merkir að hámarkshraðinn er ekki takmarkaður af virku sætisstillingunni.
- Gulur litur merkir að hámarkshraðinn er takmarkaður af virku sætisstillingunni.
- Rauður litur merkir að akstur er takmarkaður af virku sætisstillingunni.



2.6.5 Skriðstilling

Skriðstilling er ekki í boði í öllum gerðum hjólastóla.

Hægt er að nota skriðstillingu í akstursstillingu eða sætisaðgerðum.

Sumir hjólastólar eru með skriðstillingu. Til eru tvær tegundir skriðstillingar.

1. Skriðstillingartáknið merkir að hægt er að gera þrepalausar stillingar á hraðanum.

Táknið er grátt þegar skriðstilling er virk.

Táknið er appelsínugult þegar þú ekur með skriðstillingu.

2. Prepastillingartáknið merkir að hægt er að stilla hraðann eftir ákveðnum þrepum.

Táknið er grátt þegar þrepastilling er virk.

Valda þrepíð er táknað með þeim fjölda appelsínugulra skrefa sem birtast.

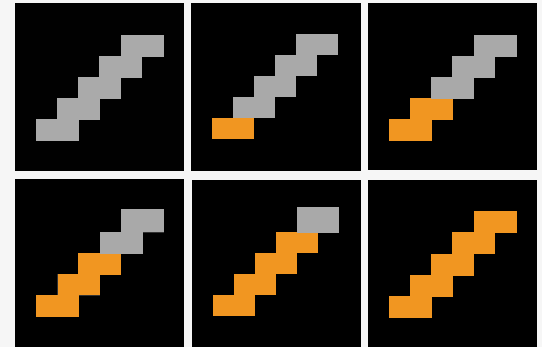

Sumir hjólastólar eru með þrepastillingu í sætisaðgerðum. Táknið verður appelsínugult þegar sætisaðgerðin er þrepastillt.

2.6.6 Núverandi forstilling

Númer forstillingar sýnir í hvaða forstillingu stjórnkerfið er að nota. Texti forstillingar er heiti eða lýsing á forstillingunni sem stjórnkerfið er að nota.

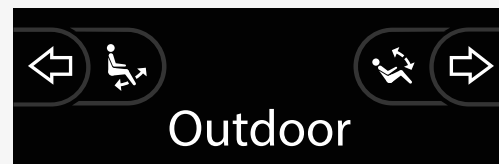

2.6.7 Hleðslutákn

Hringur sem snýst birtist þegar kerfið er að hlaðast.



2.6.8 Endurræsa

Þetta tákn blikkar þegar þarf að endurræsa stjórnkerfið, til dæmis eftir endurstillingu einingar.

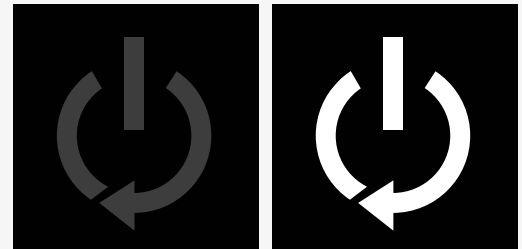

2.6.9 Neyðarstöðvun

Ef stjórnkerfið er forritað fyrir skriðstillingu eða hreyfiaðgerð er neyðarstöðvunarrofi yfirleitt tengdur við tengið fyrir ytri forstillingu. Þetta tákn blikkar ef neyðarstöðvunarrofinn er notaður eða aftengdur.



2.6.10 Power Platform hitastig

Þetta tákn þýðir að öryggiseiginleiki í Power Platform hefur verið virkjaður.

Þessi öryggiseiginleiki minnkar afl til mótoranna og endurræsir sjálfkrafa þegar stjórnkerfið hefur kælst niður.

Aktu hægt eða stoppaðu hjólastólinn þegar þetta tákn birtist.

Ef hitastig Power Platform heldur áfram að hækka getur það orðið það heitt að það verður að kæla sig og þá er ekki hægt að aka hjólastólnum lengra.

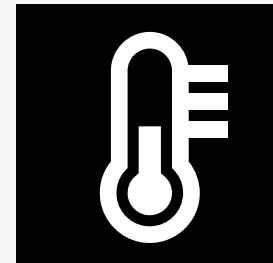

2.6.11 Öryggiseiginleiki

Þetta tákn þýðir að öryggiseiginleiki hefur verið virkjaður. Dæmi um öryggiseiginleika er þegar hitastig mótors verður of hátt.

Þessi öryggiseiginleiki minnkar afl til mótora og endurræsir sjálfkrafa eftir ákveðinn tíma.

Táknið hverfur þegar kerfið er endurræst. Aktu hægt eða stoppaðu hjólastólinn þegar þetta tákn birtist. Permobil mælir með því að þú akir hægt í stuttan tíma eftir að táknið er horfið, til að koma í veg fyrir óþarfa álag á hjólastólinn.

Ef táknið birtist oft og hjólastólnum er ekki ekið við neinar af aðstæðunum sem er lýst í kaflanum Aksturstakmarkanir í notandahandbók hjólastólsins, getur verið bilun í hjólastólnum. Hafðu samband við tæknimann.

2.6.12 Í notkun

Þegar stjórnkerfið er með fleiri en eina aðferð fyrir beina stjórnun, til dæmis annan stýriþinna eða aukastjórnborð mun tækið sem stjórnar hjólastólnum sýna táknið „Í notkun“.

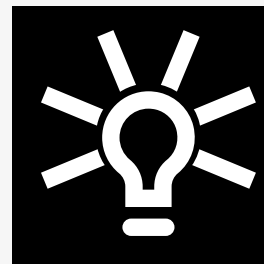

2.6.13 Skilaboð

Þetta tákn blikkar þegar skilaboð hafa borist til notandans.

2.6.14 Wi-Fi

Þetta tákn merkir Wi-Fi net og styrkleika merkisins.

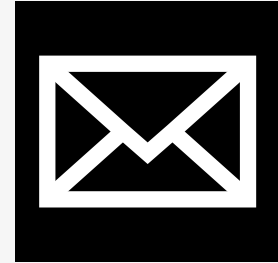

2.6.15 Styrkleiki merkis

Þetta tákn merkir farsímanet og styrkleika merkisins.



2.7 Stillingavalmynd

Stillingavalmyndin gerir notandanum kleift að breyta t.d. klukkunni, birtustigi skjásins og bakgrunnslit.

Haltu niðri aðgerðahnappinum fyrir hættuljós til að opna stillingavalmyndina. Ef aðgerðahnappirnir á stjórnborðinu eru forritaðir með sætisstillingum skaltu fyrst ýta á hamnappinn einu sinni eða oftár þar til stillingatáknid birtist á skjánum og haltu síðan niðri aðgerðahnappinum fyrir hættuljós til að opna stillingavalmyndina.

Hreyfðu stýripinnann til að fletta í valmyndinni. Hreyfðu stýripinnann til hægri til að fara í undirvalmynd með tengdum aðgerðavalkostum.

Veldu *Exit* (Hætta) neðst í valmyndinni og hreyfðu síðan stýripinnann til hægri til að hætta í stillingavalmyndinni.

Valmyndaratriðunum er lýst í eftirfarandi hlutum.

2.7.1 Skilaboð

Ekki tiltækt í öllum stjórnborðum.

Hreyfðu stýripinnann til hægri til að fara í undirvalmynd og skoða skilaboð.

2.7.2 Vegalengd

Eftirfarandi hluti lýsir undirvalmyndum sem tengjast vegalengd.

Heildarvegalengd	Þetta gildi er vistað í afleiningunni. Það tengist heildarvegalengdinni sem er ekin frá þeim tíma sem núverandi afleining var sett upp í undirvagninum.
Vegalengd ferðar	Þetta gildi er vistað í stýripinnanum; það tengist heildarvegalengdinni sem er ekinn frá síðustu endurstillingu.
Sýna vegalengd	stillir hvort heildarvegalengd eða vegalengd ferðar birtist sem akstursmælir í stýripinnanum.
Hreinsa vegalengd ferðar	hreyfðu stýripinnann til hægri til að hreinsa gildið úr vegalengd ferðar.

2.7.3 Farsímastilling og flugstilling

Kveikir eða slekkur á farsímaneti. Þegar slökkt er á farsímanetinu er hjólastóllinn í flugstillingu.

Á ákveðnum svæðum eru fjarskipti ekki leyfð og stilla verður hjólastóllinn á flugstillingu.



MIKILVÆGT! Hægt er að senda kerfisgögn



VIÐVÖRUN! Kveikt á flugstillingu þegar fjarskiptasendingar eru ekki leyfðar

2.7.4 Staðsetningarþjónusta

Kveikir eða slekkur á staðsetningarþjónustu.

2.7.5 Bluetooth

Hreyfðu stýripinnann til hægri til að fara í undirvalmynd og stilla Bluetooth-stillingaskjáinn.

Sjá kafla 2.8 *Bluetooth-stilling*, bls. 36.

2.7.6 Uppsetning á innrauðu ljósi

Gildir fyrir stjórnborð með innbyggt innrautt ljós.

Hreyfðu stýripinnann til hægri til að fara í undirvalmynd og læra og eyða innrauðum kóðum.

Sjá kafla 2.9 *Innrauð stilling*, bls. 50.

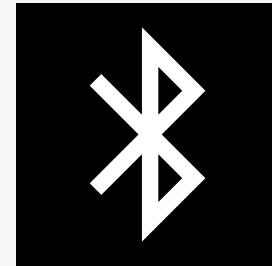

2.7.7 Tími

Eftirfarandi hluti lýsir undirvalmyndum sem tengjast tíma.

Stilla tíma	leyfir notandanum að stilla tímann.
Sýna tíma	breytir birtingastillingu tímans eða slekkur á honum. Hægt er að velja um 12 klst., 24 klst. eða slökkt.

2.7.8 Baklýsing

Eftirfarandi hluti lýsir undirvalmyndum sem tengjast baklýsingunni.

Baklýsing	þetta stillir baklýsinguna í skjánum. Hægt er að stilla hana á milli 0% og 100%.
Sjálfvirk baklýsing	stýripinninn er með birtuskynjara til að stilla sjálfkrafa birtustig skjásins. Það er slökkt eða kveikt á stillanlegum valkostum. Þegar kveikt er á þeim stillir skjárinn birtustigið út frá birtuskynjaranum. Þegar slökkt er á þeim breytist birtustig skjásins ekki í samræmi við umhverfisbirtuna.
Tími baklýsingar	þetta stillir tímann sem baklýsingin er virk eftir að engar fleiri skipanir berast frá tæki. Hægt er að stilla hana á milli 0 og 240 sekúndur.

2.7.9 Kerfi

Greining gerir notandanum kleift að lesa greiningarupplýsingar frá stjórnkerfinu.

Tímamælar gerir notandanum kleift að skoða í hversu marga klukkutíma hjólastólnum hefur verið ekið.

2.7.10 Hætta

Hættir í stillingavalmyndinni.

2.8 Bluetooth-stilling

Hjólástóllinn er útbúinn með Power Platform sem inniheldur Bluetooth. Bluetooth-aðgerðirnar eru forstilltar á grunnuppsetningu í forstillingunni *Bluetooth devices* (Bluetooth-tæki). Þessari uppsetningu er lýst hér fyrir neðan.

Grunnuppsetningin er tilbúin til að para mörg Bluetooth-tæki. Hægt er að gera breytingar á uppsetningunni í Bluetooth-stillingavalmyndinni. Þú getur til dæmis virkjað músarskipanir, breytt hnippitímanum og breytt hraða músarbendilsins.

Til að stjórna Bluetooth-tæki frá stjórnborði hjólástólsins verður þú að hafa kveikt á Bluetooth-stillingunni og Bluetooth-tækið verður að vera parað við hjólástólinn. Sjá 2.8.1 *Bluetooth-stillingavalmynd*.

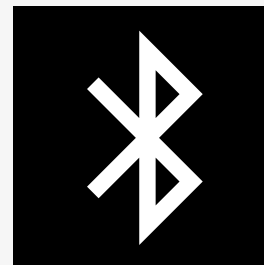

2.8.1 Bluetooth-stillingavalmynd

Haltu niðri aðgerðahnappinum fyrir hættuljós til að opna aðalstillingavalmyndina. Veldu *Bluetooth* til að opna Bluetooth-stillingavalmyndina.

Ef aðgerðahnapparnir á stjórnborðinu eru forritaðir með sætisstillingum skaltu ýta á hamnappinn einu sinni eða oftár þar til stillingatáknid birtist á skjánum. Haltu síðan niðri aðgerðahnappinum við hliðina á stillingatákninu til að opna stillingavalmyndina. Veldu *Bluetooth* til að opna Bluetooth-stillingavalmyndina.

Í Bluetooth-stillingavalmyndinni er hægt að kveikja eða slökkva á Bluetooth-stillingunni og *Allow pairing* (Leyfa pörun).

Fylgdu leiðbeiningunum fyrir uppsetningu pörunar í Bluetooth og pörun við tæki til að para Bluetooth-tæki við hjólastólinn. Sjá 2.8.2 *Uppsetning pörunar* og 2.8.3 *Pörun við tæki*.

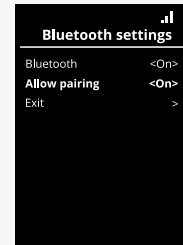
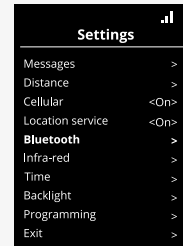

2.8.2 Uppsetning pörunar

Þessi hluti lýsir uppsetningunni til að para Bluetooth-tæki við hjólastólinn.

Í Bluetooth-stillingavalmyndinni:

- Kveiktu á *Bluetooth*.
Þetta kveikir á Bluetooth-stillingunni í hjólastólnum.
- Kveiktu á *Allow pairing* (Leyfa pörun).
Þetta gerir hjólastólinn sýnilegan fyrir nálæg Bluetooth-tæki.
- Bluetooth-táknið byrjar að blikka í efra hægra horni skjásins þegar önnur Bluetooth-tæki geta fundið hjólastólinn.
- Vertu áfram í þessari valmynd til að para Bluetooth-tæki við hjólastólinn. Sjá 2.8.3 *Pörun við tæki*.

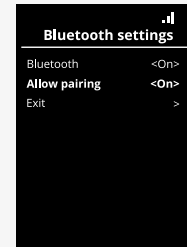

2.8.3 Pörun við tæki

Kveiktu á Bluetooth í tækinu sem þú vilt para við hjólastólinn.

Í Bluetooth-stillingavalmynd tækisins:

- Kveiktu á *Bluetooth*.
- Veldu *Add Bluetooth device* (Bæta við Bluetooth-tæki).
- Bíddu þar til *Permobil* birtist á listanum yfir nálæg Bluetooth-tæki.
- Smelltu síðan á *Permobil* til að para tækið við hjólastólinn.

Í Bluetooth-stillingavalmyndinni í stjórnborðinu:

- Auðkenni tækisins birtist á nýjum lista í þessum skjá undir *Mouse/Key devices* (Mús/lyklaborð) og Bluetooth-táknið hættir að blikka.
- Ef auðkenni tækisins birtist ekki eftir 30 sekúndur skaltu fara úr valmyndinni og opna hana aftur.
- Þegar búið er að para tæki mun slokkna sjálfkrafa á stillingunni *Allow pairing* (Leyfa pörun).

Tækið verður áfram parað við hjólastólinn þegar búið er að slökkva og kveikja á hjólastólnum. Í hvert skipti sem hjólastóllinn er tengdur aftur við tækið mun Bluetooth-táknið blikka og síðan lýsa stöðugt. Tækið getur verið tilbúið til notkunar áður en táknið lýsir stöðugt.



2.8.4 Pörun við fleiri tæki

Hægt er að para hjólastólinn við mörg Bluetooth-tæki í einu. Sjá 2.8.3 *Pörun við tæki*.

Það er takmark á hversu mörg tæki er hægt að para við hjólastólinn. Ef þú hefur náð þessu takmarki mun næsta tæki sem þú parar koma í staðinn fyrir tækið sem er sjaldnast notað.

2.8.5 Tæki afparað

Ferlið til að afpara Bluetooth-tæki frá hjólastólnum er hafið í paraða tækinu. Þetta ferli er mismunandi eftir tegund tækisins. Sjá upplýsingar í notandahandbók tækisins um hvernig á að eyða *Permobil* af listanum yfir Bluetooth tæki.

Til að ljúka við afpörun:

- Opnaðu *Bluetooth-stillingavalmyndina* í stjórnborði hjólastólsins.
- Veldu tækið sem þú vilt afpara úr listanum undir *Mouse/key devices* (Mýs/lyklaborð).
- Opnaðu *Advanced settings* (Ítarlegar stillingar) og veldu síðan *Forget* (Gleyma).
- Staðfestu hvaða tæki þú vilt afpara frá hjólastólnum.

2.8.6 Parað Bluetooth-tæki valið

Farðu í Bluetooth-stillingu í stjórnborðinu til að fara í eitt af þöruðu Bluetooth-tækjunum.

Ýttu á hamnappinn **A** nokkrum sinnum þar til farið er í Bluetooth-stillingu eða haltu niðri aðgerðahnappinum **B** til að fara í Bluetooth-stillingu.

Ef aðgerðahnapparnir í stjórnborðinu eru forstilltir með sætisaðgerðum geturðu eingöngu notað hamnappinn **A** til að fara í Bluetooth-stillingu.



Ef fleiri en eitt parað Bluetooth-tæki er með kveikt á Bluetooth sýnir skjárinn lista yfir pöruð tæki. Veldu auðkenni tækisins og hreyfðu stýripinnann til hægri til að tengjast við parað tæki og nota það.

Þegar þú hefur valið Bluetooth-tæki sýnir skjárinn tákn sem merkir valda tækið. Ef aðeins eitt Bluetooth-tæki er virkt mun skjámyndin birtast um leið og kveikt er á Bluetooth-stillingu.

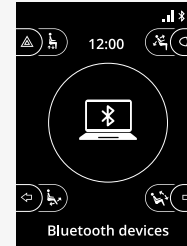

2.8.7 Ítarlegar stillingar

Hægt er að stilla hvernig þöruðum Bluetooth-tækjum er stjórnað. Til dæmis er hægt að stilla hraða músarbendils, úthluta lykllaðgerðum og stilla hnippitímann. Til að hnippa þarf að ýta á stýripinnann stuttlega.

Í Bluetooth-stillingavalmyndinni skaltu velja auðkenni paraða Bluetooth-tækisins og hreyfa stýripinnann til hægri.

Eftirfarandi valkostir valmyndar birtast:

- Hraði músarbendils
- Hröðun músarbendils
- Hnippra
- Lyklar
- Ítarlegar stillingar

Hnipningar stýripinnans eru skilgreindar í þremur stillingum: stutt, miðlungs og langt.

Veldu stillingu til að breyta með því að hreyfa stýripinnann til hægri.

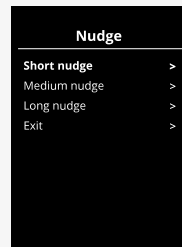
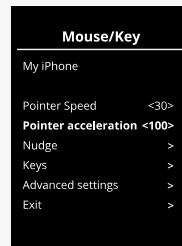
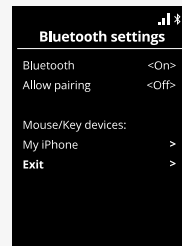

Nudge Time (Hnippitími) tilgreinir tímann sem þarf til að skrá að skipun hafi verið gefin. Mælingin er birt í millisekúndum.

Til að slökkva á hnippiaðgerðum skal stilla gildið fyrir *Nudge Time* (Hnippitími) á 0.

Til að afpara Bluetooth-tæki frá hjólastólnum skaltu fara í valmyndina *Advanced settings* (Ítarlegar stillingar). Veldu *Forget* (Gleyma) og staðfestu síðan hvaða tæki þú vilt afpara frá hjólastólnum.

Veldu *Action beeps* (Hljóðmerki aðgerðar) til að kveikja eða slökkva á hljóðmerkjum hnippingar.

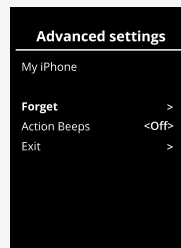

2.8.8 Stjórnhnappar í Bluetooth-stillingu

- A. Aðgangsstillingar, bls. 46.
- B. Til baka í akstursstillingu, bls. 46.
- C. Vinstri músarsmellur, bls. 47.
- D. Hægri músarsmellur, bls. 47.
- E. Fletta upp eða niður, bls. 48.
- F. Aðgerðir stýripinna, bls. 48.

Hnappar A til D, rofi E og stýripinni F eru með forstilltar aðferðir þegar Bluetooth-tæki er valið í Bluetooth-stillingu.

Þjónustuveitandinn getur gert breytingar á forstilltum aðgerðum með QuickConfig-verkfærinu.

Forstilltu aðgerðunum er lýst hér fyrir neðan.

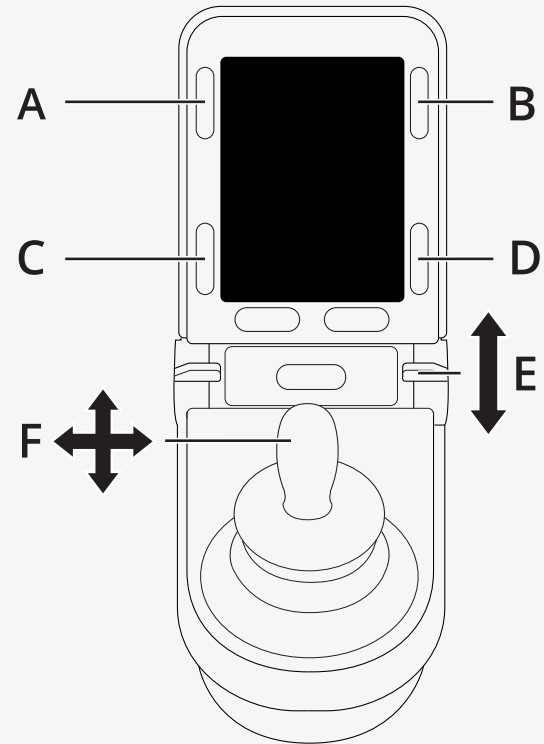

2.8.8.1 A – farið í stillingar

Haltu niðri hnappinum (A) til að opna stillingavalmyndina. Frekari upplýsingar um stillingavalmyndina má sjá í 2.7 *Stillingavalmynd*, bls. 30.

Ýttu stutt til að kveikja eða slökkva á hættuljósunum.

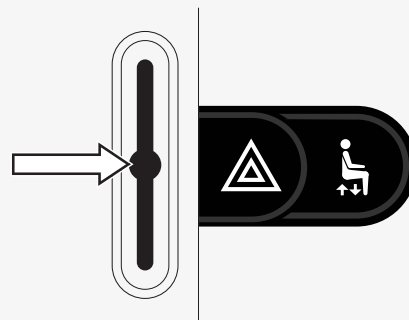

2.8.8.2 B – Til baka í akstursstillingu

Haltu niðri hnappinum (B) til að fara í akstursstillingu.

Ýttu stutt til að kveikja eða slökkva á ljósunum.

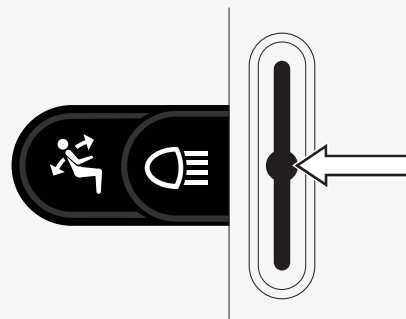

2.8.8.3 C – vinstri músarsmellur

Ýttu á hnappinn (C) til að gera vinstri músarsmell.

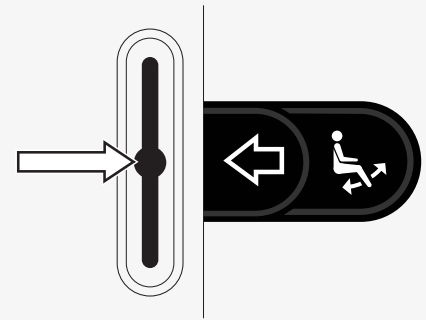

2.8.8.4 D – hægri músarsmellur

Ýttu á hnappinn (D) til að gera hægri músarsmell.

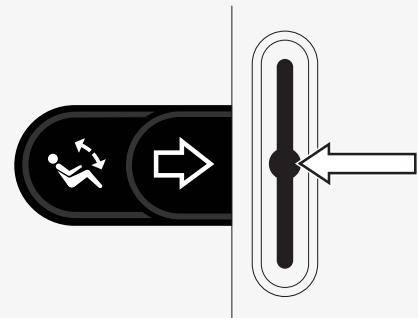

2.8.8.5 E – fletta upp eða niður

Ýttu rofanum áfram til að fletta upp.

Togaðu rofan til baka til að fletta niður.

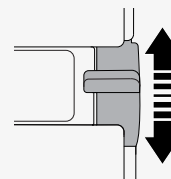

2.8.8.6 F – aðgerðir stýripinna

Hreyfðu stýripinnann til að færa bendilinn í þá átt sem þú vilt.

Hnipptu áfram til að fletta upp.

Hnipptu til baka til að fletta niður.

Vinstri músarsmellur: hnippstu til vinstri.

Hægri músarsmellur: hnippstu til hægri.

Til að hnippa þarf að ýta stýripinnanum stuttlega. Hægt er að breyta hnippstillingum í Bluetooth-stillingavalmyndinni. Sjá 2.8.7 *Ítarlegar stillingar*, bls. 43.

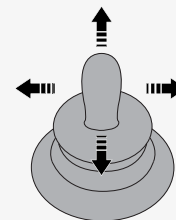

2.8.9 Athugasemdir fyrir stillingar sem var breytt eftir afhendingu

Hnappur, rofi eða stýripinni	Aðgerð

2.9 Innrauð stilling

Gildir eingöngu fyrir R-net stjórnborð með 3,5" eða 2,8" litaskjá og innbyggt innrautt ljós.

2.9.1 Almennt

Stýring með innrauðu ljósi er innbyggð í stýripinnann og með henni er hægt að herma eftir algengum tækjum sem nota innrautt ljós, til dæmis fjarstýringum fyrir sjónvarp, hljóð, myndlykla, gervihnattarásir eða umhverfisstýringar.

Handbókin lýsir aðferðinni til að læra innrauða kóða.

Hjólastóllinn er tilbúinn fyrir innrauða stillingu en það eru engir innrauðir kóðar vistaðir í kerfinu við afhendingu.



2.9.2 Uppsetning á innrauðu ljósi

Hægt er að fara í valmyndina fyrir uppsetningu á innrauðu ljósi í gegnum stillingavalmyndina.

Sjá 2.7 *Stillingavalmynd*, bls. 30.

Þegar farið er í valmyndina fyrir uppsetningu á innrauðu ljósi birtast sjálfgefin heimilistæki. Þegar heimilistæki er valið birtast skipanir þess.

Þegar gátmerki er á eftir skipun þýðir það að hún er með vistaðan innrauðan kóða. Þegar skipun er ekki með gátmerki er ekki enn búið að vista innrauða kóðann.

Hægt er að vista innrauða kóða eða eyða þeim eins og lýst er í eftirfarandi hlutum.

2.9.3 Til að læra innrauða kóða

Móttakari fyrir innrautt ljós **A** er staðsettur fyrir ofan skjáinn á stjórnborðinu.

Þegar kóði er lærður verður að halda fjarstýringunni þannig að innrauði sendirinn beinist að móttakaranum **A** á stjórnborðinu.

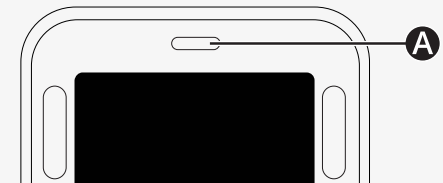
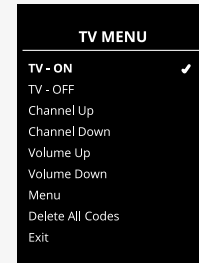
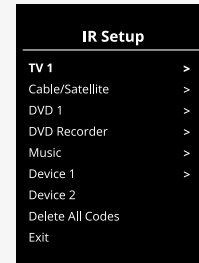

2.9.3.1 Ferli til að læra innrauða kóða

Farðu í valmyndina fyrir uppsetningu á innrauðu ljósi.

Veldu heimilistæki, til dæmis *TV – (Device 1)* (Sjónvarp – (tæki 1)) eins og myndin sýnir.

(*Device 1*) (Tæki 1) sýnir hvar heiti tækisins getur birst á skjánum.

Skipanirnar fyrir heimilistækið birtast á skjánum eins og myndin sýnir. Veldu skipun til að læra.

Í þessu dæmi verður, *Channel Up* (Upp um rás) valið frá valmynd sjónvarpsins.

Hreyfðu stýripinnann til hægri til að velja skipunina *Learn Code* (Læra kóða) þegar hún er merkt.

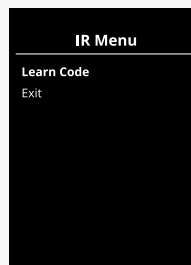
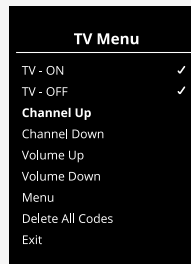
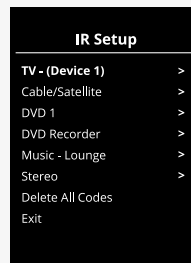

Beindu sjónvarpsfjarstýringunni í átt að móttakaranum fyrir innrautt ljós í stjórnborðinu og ýttu tvisvar á hnappinn til að fara upp um rás.

Ef það heppnaðist að læra kóðann birtist grænt gátmerki á skjánum.

Ef það heppnaðist ekki að læra kóðann birtist rautt X á skjánum. Reyndu aftur að læra kóðann.

Þegar búið er að læða kóðann skaltu fletta niður að *Exit* (Hætta). Hreyfðu stýripinnann til vinstri til að fara til baka í valmynd heimilistækja, uppsetning á innrauðu ljósi.

Þegar innrauður kóði er lærður í fyrsta skipti verður að slökkva og kveikja aftur á stjórnborðinu.

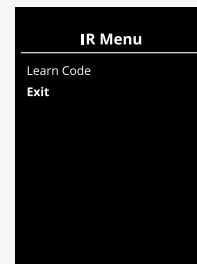
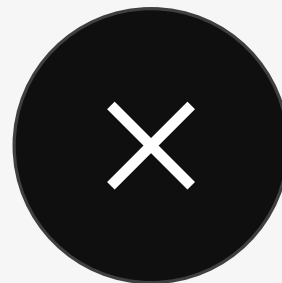

2.9.4 Til að læra röð af innrauðum kóðum

Hægt er að læra marga innrauða kóða fyrir eina skipun í valmynd fyrir uppsetningu á innrauðu ljósi. Það gerir kleift að senda marga innrauða kóða með einni skipun.

Dæmi:

1. Hægt er að læra aðgerðina til að kveikja/slökkva á mörgum tækjum, t.d. sjónvarpi og DVD-spilara, í valmyndinni fyrir uppsetningu á innrauðu ljósi. Stjórnborðið mun síðan senda kóðana fyrir lærðu skipunina í einni röð. Í þessu tilfalli slökknar á sjónvarpinu og DVD-spilaranum næstum því samtímis.
2. Áður fyrr þurfti notandi að velja tölustafi sjónvarpsstöðvar frá lista til að velja sjónvarpsstöð. Þetta gat verið frekar óhentugt þegar reynt var að velja sjónvarpsstöð með marga tölustafi, t.d. 143. Núna er hægt að læra kóðana fyrir tölustafina 1, 4 og 3 í einni skipun í valmyndinni fyrir uppsetningu á innrauðu ljósi. Þegar þessi skipun er valin eru innrauðu kóðarnir sendir næstum því samtímis.

2.9.4.1 Röð búin til

- Veldu skipunina til að nota fyrst í röðinni. Í þessu dæmi er hún *TV – ON* (Sjónvarp – kveikja).
- Veldu *Learn Code* (Læra kóða) með því að hreyfa stýripinnann til hægri á meðan skipunin er merkt.
- Beindu sjónvarpsfjarstýringunni í átt að móttakaranum fyrir innrautt ljós í stjórnborðinu og ýttu tvisvar á hnappinn til að kveikja/slökkva.
- Í hvert skipti sem heppnaðist að læra kóða birtist gátmerki stuttlega á skjánum, veldu síðan *Learn Code* (Læra kóða) aftur.
- Beindu fjarstýringu DVD spilarans í átt að móttakaranum fyrir innrautt ljós í stjórnborðinu og ýttu tvisvar á hnappinn til að kveikja/slökkva.
- Í hvert skipti sem heppnaðist að læra kóða birtist gátmerki stuttlega , á skjánum, veldu síðan *Learn Code* (Læra kóða) aftur.
- Ljúktu við ferlið með því að velja *Exit* (Hætta) og hreyfðu stýripinnann til vinstri.
- Núna mun skipunin *TV – ON* (Sjónvarp – kveikja) hafa gátmerki og þrjá punkta við hliðina á henni til merkis um að búid sé að læra hana.

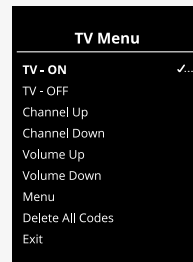

2.9.5 Kveikt og slökkt á innrauðum kóðum

Hægt er að kveikja eða slökkva á innrauðum kóðum í valmyndinni fyrir uppsetningu á innrauðu ljósi. Ef slökkt er á kóða verður hann ekki sendur og mun ekki birtast í innrauðri stillingu.

Færðu hraðarofann upp eða niður til að slökkva á innrauðum kóða. Óvirkur innrauður kóði birtist með X við hliðina á merktu skipuninni.

Færðu hraðarofana upp eða niður til að kveikja á innrauðum kóða. Virkur innrauður kóði birtist með gátmerki við hliðina á merktu skipuninni.

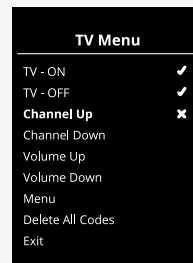

2.9.6 Innrauðum kóðum eytt

Til að eyða innrauðum kóða fyrir tiltekna skipun skaltu merkja skipunina í valmynd heimilistækjanna og hreyfa stýripinnann til hægri. Veldu síðan valkostinn *Delete Code* (Eyða kóða).

Til að eyða öllum innrauðum kóðum fyrir heimilistæki skaltu velja *Delete All Codes* (Eyða öllum kóðum) í undirvalmynd heimilistækisins.

Til að eyða öllum kóðum sem eru vistaðir í stjórnborðinu skaltu velja *Delete All Codes* (Eyða öllum kóðum) í valmyndinni fyrir uppsetningu á innrauðu ljósi.

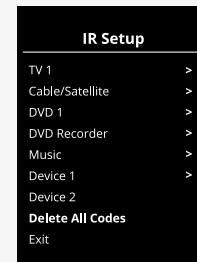
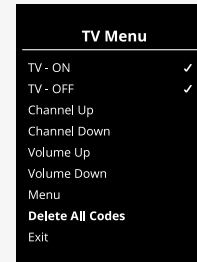
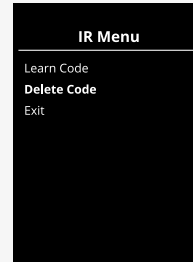

permobil

341604 isl-IS



www.permobil.com