

## R-net LCD (CJSM2)

Notandahandbók | Íslenska

## Inngangur

Þessi notandahandbók lýsir aðgerðunum í R-net LCD (CJSM2) stjórnborðinu og er ætluð sem viðbót við notendahandbók rafmagnshjólástólsins.

Lestu og farðu eftir öllum leiðbeiningum og viðvörnum í öllum handbókum sem fylgja með rafmagnshjólástólnum og aukabúnaði hans. Röng notkun getur skaðað notandann og valdið tjóni á hjólástólnum. Til að lágmarka þessa hættu skaltu lesa öll meðfylgjandi skjöl vandlega, sérstaklega öryggisleiðbeiningarnar og varnaðarorð þeirra.

Einnig er afar mikilvægt að þú gefir þér nægan tíma til að kynna þér hnappana, aðgerðirnar og stýringarnar ásamt sætastillingunum o.s.frv. í hjólástólnum og aukabúnaði hans áður en þú byrjar að nota þá.

Allar upplýsingar, myndir, skýringarmyndir og forskriftir eru byggðar á vöruupplýsingunum sem voru tiltækar á þeim tíma. Myndir og skýringarmyndir eru dæmi og ekki ætlað að vera nákvæmar myndir af viðkomandi hlutum.

Við áskiljum okkur rétt til að gera breytingar á vörunni án fyrirvara.

Framleitt og útgefið af Permobil

Útgáfa: 4

Dagsetning: 2024-03-11

Pöntunarnr.: 341620 isl-IS

## Hvernig á að hafa samband við Permobil

Permobil AB  
Per Uddéns väg 20  
861 36 Timrå  
Svíþjóð



+46 60 59 59 00



info@permobil.com



[www.permobil.com](http://www.permobil.com)

## Aðalskrifstofa Permobil Group

Permobil AB  
Per Uddéns väg 20  
861 36 Timrå  
Svíþjóð



+46 60 59 59 00



info@permobil.com



[www.permobil.com](http://www.permobil.com)

<b>1</b>	<b>Öryggi</b>	<b>4</b>
1.1	Tegundir viðvörunarmerkja	4
1.2	Viðvörunarmerki	4
<b>2</b>	<b>R-net LCD-stjórnborð</b>	<b>6</b>
2.1	Hleðsluinnstunga	8
2.2	Innstungur	8
2.3	Hnappar og rofar	9
2.3.1	Rofi fyrir afl, stillingu og forstillingu	9
2.3.2	Rofi fyrir hámarkshraða	10
2.3.3	Flautuhnappur	10
2.3.4	Hamhnappur	10
2.3.5	Forstillingarhnappur	10
2.3.6	Aðgerðahnappur	11
2.4	Stjórnkerfinu læst og aflæst	14
2.4.1	Læsing	14
2.4.2	Aflæsing	14
2.5	Sætisaðgerðir	15
2.5.1	Til baka í akstursstillingu	15
2.5.2	Sætið hreyft til	16
2.5.3	Minni	17
2.6	Sýna	19
2.6.1	Skjátákn	19
2.6.2	Gaumljós rafhlöðu	20
2.6.3	Hámarkshraðavísir	20
2.6.4	Núverandi forstilling	20
2.6.5	Í notkun	21
2.6.6	Hraðatakörkun	21
2.6.7	Endurræsa	21
2.6.8	Hitastig stjórnkerfis	21
2.6.9	Hitastig mótors	21
2.6.10	Stundaglas	22
2.6.11	Neyðarstöðvun	22
2.7	Stillingavalmynd	22
2.7.1	Tími	23

2.7.2	Vegalengd	23
2.7.3	Baklýsing	24
2.7.4	Bluetooth	24
2.7.5	Uppsetning á innrauðu ljósi	25
2.7.6	Forritun	25
2.7.7	Hætta	26
2.8	Bluetooth-stilling	27
2.8.1	Almennt	27
2.8.2	Pörun við tæki	27
2.8.3	Bluetooth-tæki notuð	31
2.8.4	Athugasemdir fyrir stillingar sem var breytt eftir afhendingu	38
2.9	Innrauð stilling	39
2.9.1	Almennt	39
2.9.2	Uppsetning á innrauðu ljósi	40
2.9.3	Til að læra innrauða kóða	41
2.9.4	Til að læra röð af innrauðum kóðum	45
2.9.5	Kveikt og slökkt á innrauðum kóðum	47
2.9.6	Innrauðum kóðum eytt	47

<b>3</b>	<b>ConnectMe</b>	<b>49</b>
3.1	Mikilvægar upplýsingar	49
3.2	Flugstilling	49
3.2.1	Kveikt á flugstillingu	49
3.2.2	Slökkt á flugstillingu	53
3.3	Slökkt alveg á ConnectMe	55
3.4	ESB-samræmisyfirlýsing	55
3.5	Markaðssamþykki	56
3.6	Vörusamþykkt	57

# 1 Öryggi

## 1.1 Tegundir viðvörunarmerkja

Eftirfarandi gerðir viðvarana eru notaðar í þessari handbók:



### VIÐVÖRUN!

Gefur til kynna hættulegar aðstæður sem gætu leitt til alvarlegra meiðsla eða dauða ásamt skemmda á vörunni eða öðrum eignum ef ekki er brugðist við.



### VARÚÐ!

Gefur til kynna hættulegar aðstæður sem gætu leitt til alvarlegra skemmda á vörunni eða öðrum eignum ef ekki er brugðist við.



### MIKILVÆGT!

Sýnir mikilvægar leiðbeiningar.

## 1.2 Viðvörunarmerki



**VIÐVÖRUN!** Kveikt á flugstillingu þegar fjarskiptasendingar eru ekki leyfðar

ConnectMe-tækið er með útvarpsbylgjusendi. Á ákveðnum svæðum eru fjarskipti ekki leyfð og stilla verður ConnectMe á flugstillingu. Dæmi um þessi svæði eru meðal annars, en takmarkast ekki við:

- Svæði með hugsanlega sprengifimt andrúmsloft, til dæmis svæði fyrir áfyllingu eldsneytis, neðan þilfars í bátum, svæði þar sem eldsneyti eða efni eru flutt eða geymd, svæði þar sem loftið inniheldur efni eða agnir, til dæmis korn, ryk eða málmduft.
- Svæði þar sem er fjarskiptabann, til dæmis á sjúkrahúsum, heilsugæslum eða heilbrigðisstofnunum, til að koma í veg fyrir mögulegar truflanir í viðkvæmum lækningatækjum.
- Flugvellir eða inni í flugvélum þar sem flugvöllurinn eða starfsfólk flugfélagsins biður þig um það.
- Sprengisvæði eða svæði með tilkynningar sem biðja um að slökkva eigi á „talstöðvum“ eða „raftækjum“ til að valda ekki truflunum á sprengiaðgerðum.

Þú berð ábyrgð á því að fylgjast með hvar fjarskipti eru leyfð eða ekki.



**VIÐVÖRUN!** Skiptu alltaf um stýripinnahlíf sem skemmist

Verndaðu hjólastólinn fyrir hvers kyns raka, þar með talið rigningu, snjó, leðju eða úða.

Ef sprungur eða rifur myndast í áklæði eða stýripinna verður að skipta tafarlaust um þau. Ef það er ekki gert getur raki borist í rafbúnaðinn og valdið áverkum eða tjóni á hlutum, t.d. eldsvoða.



**MIKILVÆGT!** Sætið hættir að hreyfast þegar stýripinnanum er sleppt

Slepptu stýripinnanum hvenær sem er til að stöðva hreyfingu sætisins.



**MIKILVÆGT!** Notaðu eingöngu meðfylgjandi hleðslutæki rafhlöðunnar

Ábyrgð hjólastólsins fellur úr gildi ef annað tæki en hleðslutæki rafhlöðunnar sem fylgdi með hjólastólnum eða láslyklinum er sett í samband við hleðsluinnstunguna á stjórnborðinu.



**MIKILVÆGT!** Hægt er að senda kerfisgögn

ConnectMe getur skráð kerfisgögn og ef það er virkjað getur það sent gögn í sumum tilfellum, þar á meðal GPS-staðsetningu. Þessar upplýsingar geta til dæmis hjálpað við greiningu á kerfum í hjólastólnum og við að bæta stöðugt öryggi hjólastólsins. Permobil getur skoðað upplýsingarnar og deilt þeim með öðrum:

- með leyfi frá eiganda hjólastólsins eða fulltrúa hans;
- fyrir öryggisrannsóknir eða greiningu á hjólastólnum;
- til að bregðast við opinberri beiðni frá lögregluþjóföldum eða annarri opinberri stofnun;
- til að nota til að leysa úr ágreiningi sem varðar Permobil, hlutdeildarféлага þess eða sölu-/þjónustudeild; og
- samkvæmt lagalegri kröfu eða beiðni.

Frekari upplýsingar um hvernig Permobil getur notað upplýsingar þínar má finna í persónuverndartilkynningunni á <https://privacy.permobil.com/>

## 2 R-net LCD-stjórnborð



- A. Hættuljós og sætislyfta
- B. Ljós og bakhalli
- C. Skjár
- D. Stefnuljós til vinstri og halli fóthvílu
- E. Stefnuljós til hægri og sætishalli
- F. Hamhnappur
- G. Forstillingarhnappur
- H. Rofi; val á stillingu eða forstillingu
- I. Rofi fyrir hámarkshraða, lækka eða hækka
- J. Stýripinni
- K. Flautuhnappur

Yfirlitsmyndin á síðunni hér á undan sýnir grunnaðgerðir stjórnborðsins.  
Hnapparnir, rofarnir og stýripinninn geta haft fleiri aðgerðir.

Hleðsluinnstungan er framan við stjórnborðið.

Tvær innstungur eru neðan á stjórnborðinu. Ein er ætluð fyrir ytri rofa til að  
kveikja/slökkva og hin er ætluð fyrir ytri forstillingarrofa.

Hjólástóllinn getur einnig verið útbúin með auka sætisstjórnborði til viðbótar  
við stjórnborðið.

## 2.1 Hleðsluinnstunga

Þessa innstungu má eingöngu nota til að hlaða eða læsa hjólastólnum. Ekki tengja forritunarsnúru af neinu tagi við þessa innstungu. Ekki má nota þessa innstungu sem aflagjafa fyrir annað rafmagnstæki. Ef önnur rafmagnstæki eru sett við samband getur það skemmt stjórnkerfið eða haft áhrif á rafsegulsamhæfi hjólastólsins.



**MIKILVÆGT!** Notaðu eingöngu meðfylgjandi hleðslutæki rafhlöðunnar

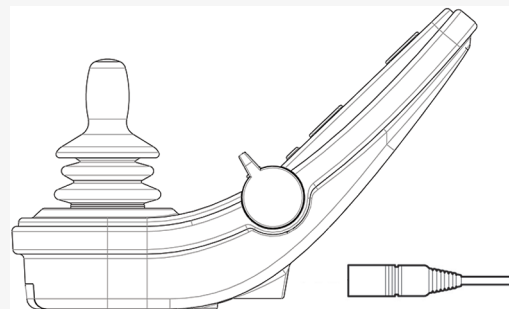

## 2.2 Innstungur

Innstungan fyrir ytri rofa til að kveikja/slökkva **A** gerir notandanum kleift að kveikja eða slökkva á stjórnkerfinu með ytra tæki, til dæmis aukahnappi.

Innstungan fyrir ytri forstillingarrofa **B** gerir notandanum kleift að nota ytra tæki, til dæmis aukahnapp. Ýttu einfaldlega á hnappinn til að skipta um forstillingu í akstri.

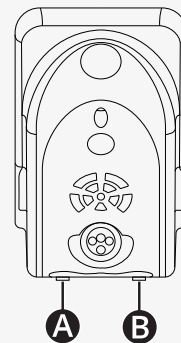



## 2.3 Hnappar og rofar

Á stjórnborðinu eru alls 7 hnappar og 2 rofar.

### 2.3.1 Rofi fyrir afl, stillingu og forstillingu

Rofinn er notaður til að kveikja eða slökkva á stjórnkerfinu.

Ýttu rofanum áfram til að kveikja.

Togaðu rofann til baka til að slökkva.

Einnig er hægt að nota rofann til að fletta í gegnum tiltækar forstillingar og stillingar. Ýttu rofanum áfram til að fletta í gegnum tiltækar forstillingar og stillingar.

Ef stjórnborðið er með fyrri útgáfu af rofanum, eins og myndin sýnir, skaltu fara eftir lýsingunni hér fyrir neðan.

Togaðu rofann til baka til að kveikja eða slökkva.

Einnig er hægt að nota rofann til að fletta í gegnum tiltækar forstillingar og stillingar. Ýttu rofanum áfram til að fletta í gegnum tiltækar forstillingar og stillingar.

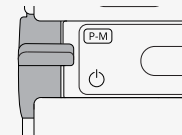
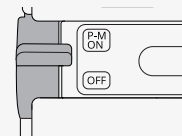

### 2.3.2 Rofi fyrir hámarkshraða

Þessi rofi lækkar eða hækkar hámarkshraða hjólastólsins. Hámarkshraðavísirinn á skjámyndinni sýnir núverandi stillingu. Ýttu rofanum áfram til að hækka stillinguna og til baka til að lækka stillinguna.

Ef hjólastóllinn er með Power Platform eru ný tákni á stjórnborðinu. Sjá kafla 2.6 *Sýna*, bls. 19.

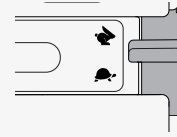

### 2.3.3 Flautuhnappur

Flautan er þeytt á meðan þessum hnappi er haldið niðri.



### 2.3.4 Hamhnappur

Hamhnappurinn gerir notandanum kleift að fletta í gegnum tiltækar stillingar fyrir stjórnkerfið. Fjöldi tiltækra stillinga er mismunandi.



### 2.3.5 Forstillingarhnappur

Forstillingarhnappurinn gerir notandanum kleift að fletta í gegnum tiltækar forstillingar fyrir stjórnkerfið. Fjöldi tiltækra forstillinga er mismunandi.



## 2.3.6 Aðgerðahnappar

Fjórir aðgerðahnappar eru vinstra og hægra megin við skjáinn. Táknin á skjánum sýna núverandi aðgerð.

### 2.3.6.1 Hættuljós og sætislyfta

Þessi hnappur stjórnar hættuljósum hjólastólsins ef hjólastóllinn er með ljós og sætislyftunni ef þessi aðgerð er forrituð fyrir stjórnborðið.

Hættuljósin eru notuð þegar hjólastóllinn er staðsettur þannig að hann geti verið í vegi fyrir öðrum. Þegar kveikt er á hættuljósunum blikkar tákn á skjánum í takt við hættuljósin á hjólastólum.

Svona er kveikt og slökkt á hættuljósunum.

1. Ýttu aftur á hnappinn til að kveikja á hættuljósunum.
2. Ýttu aftur á hnappinn til að slökkva á hættuljósunum.

Svona er sætislyftunni stjórnað.

1. Haltu hnappinum niðri til að lyfta sætinu í æskilega stöðu.
2. Haltu hnappinum aftur niðri til að lækka sætið í æskilega stöðu.

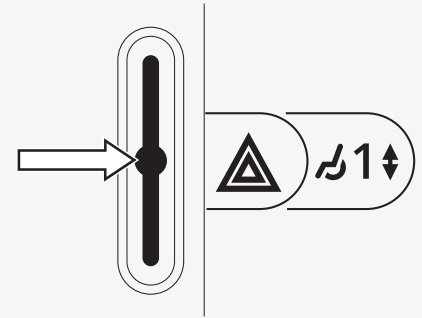

### 2.3.6.2 Ljós og bakhalli

Þessi hnappur stjórnar fram- og afturljósum ef hjólastóllinn er með ljós, og bakhallanum ef þessi aðgerð er forrituð fyrir stjórnborðið.

Þegar kveikt er á ljósunum lýsir tákn á skjánum.

Svona er kveikt og slökkt á ljósunum.

1. Ýttu aftur á hnappinn til að kveikja á fram- og afturljósunum.
2. Ýttu aftur á hnappinn til að slökkva á fram- og afturljósunum.

Svona er bakhallanum stjórnað.

1. Haltu hnappinum niðri til að halla bakinu áfram í æskilega stöðu.
2. Haltu hnappinum aftur niðri til að halla bakinu aftur á bak í æskilega stöðu.

### 2.3.6.3 Stefnuljós til vinstri og halli fóthvílu

Þessi hnappur stjórnar stefnuljósinu til vinstri ef hjólastóllinn er með ljós og halla fóthvílu ef þessi aðgerð er forrituð fyrir stjórnborðið.

Þegar kveikt er á stefnuljósinu til vinstri blikkar tákn á skjánum í takt við stefnuljósið á hjólastólnum.

Svona er kveikt og slökkt á stefnuljósinu til vinstri.

1. Ýttu aftur á hnappinn til að kveikja á stefnuljósinu til vinstri.
2. Ýttu aftur á hnappinn til að slökkva á stefnuljósinu til vinstri.

Svona er halla fóthvílu stjórnað.

1. Haltu hnappinum niðri til að halla fóthvílunni áfram í æskilega stöðu.
2. Haltu hnappinum aftur niðri til að halla fóthvílunni aftur á bak í æskilega stöðu.

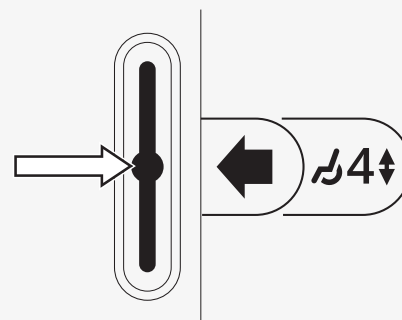
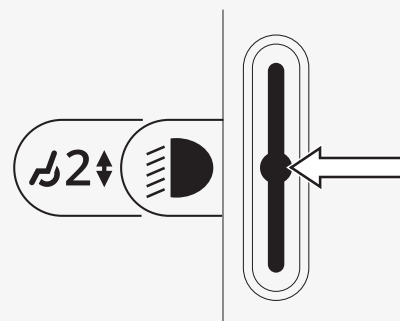

#### 2.3.6.4 Stefnuljós til hægri og sætishalli

Þessi hnappur stjórnar stefnuljósinu til hægri ef hjólastóllinn er með ljós og sætishalla ef þessi aðgerð er forrituð fyrir stjórnborðið.

Þegar kveikt er á stefnuljósinu til hægri blikkar tákni á skjánum í takt við stefnuljósið á hjólastólnum.

Svona er kveikt og slökkt á stefnuljósinu til hægri.

1. Ýttu aftur á hnappinn til að kveikja á stefnuljósinu til hægri.
2. Ýttu aftur á hnappinn til að slökkva á stefnuljósinu til hægri.

Svona er sætishallanum stjórnað.

1. Haltu hnappinum niðri til að halla sætinu áfram í æskilega stöðu.
2. Haltu hnappinum aftur niðri til að halla sætinu aftur á bak í æskilega stöðu.

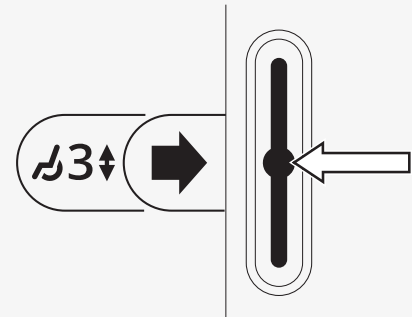

## 2.4 Stjórnkerfinu læst og aflæst

### 2.4.1 Læsing

- Kveiktu á stjórnkerfinu og færðu rofann aftur á bak.
- Eftir eina sekúndu heyrir þú frá stjórnkerfinu. Slepptu þá rofanum.
- Færðu stýripinnann áfram þar til stjórnkerfið þápir.
- Færðu stýripinnann aftur á bak þar til stjórnkerfið þápir.
- Slepptu stýripinnanum; þá heyrir langt þú.
- Núna er hjólastóllinn læstur.
- Slökkt er á hjólastólum.

### 2.4.2 Aflæsing

- Færðu rofann áfram ef slökkt er á stjórnkerfinu.
- Færðu stýripinnann áfram þar til stjórnkerfið þápir.
- Færðu stýripinnann aftur á bak þar til stjórnkerfið þápir.
- Slepptu stýripinnanum; þá heyrir langt þú.
- Núna er hjólastóllinn aflæstur.



## 2.5 Sætisaðgerðir

Ekki eru allar sætisaðgerðir tiltækar í öllum gerðum sæta.

Í sumum sætum er hægt að stjórna sætisaðgerðum með því að nota stýripinna stjórnborðsins. Sumar gerðir geta vistað þrjár sætisstillingar í minninu. Stillingabúnaður sætisins geymir hverja vistaða sætisstillingu. Það gerir það einfalt að endurheimta vistaða sætisstillingu.

### 2.5.1 Til baka í akstursstillingu

Ýttu á hamnappinn einu sinni eða oftár þar til hefðbundin skjámynd með hraðamæli birtist á skjá stjórnborðsins.



## 2.5.2 Sætið hreyft til

1. Ýttu á hamhnappinn einu sinni eða oftar þar til tákmynd fyrir sætisaðgerð birtist á skjá stjórnborðsins.
2. Færðu stýripinnann til vinstri eða hægri til að velja sætisaðgerð. Tákmyndin fyrir völdu sætisaðgerðina birtist á skjánum. Tákmyndirnar sem birtast eru mismunandi eftir gerð sætisins og tiltækum aðgerðum.
3. Færðu stýripinnann áfram eða til baka til að virkja aðgerðirnar.

Ef táknið M birtist með sæstíákninu þýðir það að minnisaðgerðin hefur verið virkjuð. Færðu stýripinnann til vinstri eða hægri til að velja sætisaðgerð í staðinn.

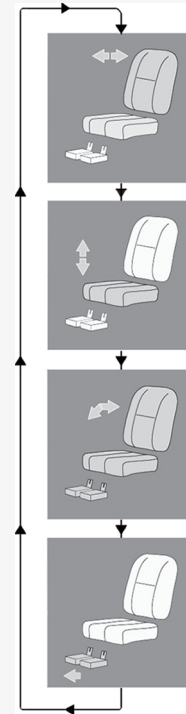



## 2.5.3 Minni

### 2.5.3.1 Sætisstilling vistuð í minninu

Sum sætiskerfi geta vistað þrjár sætisstillingar í minninu. Stillingabúnaður sætisins geymir hverja vistaða sætisstillingu. Það gerir það einfalt að endurheimta vistaða sætisstillingu.

Svona er sætisstilling vistuð í minninu:

1. Stilltu sætið í þá stöðu sem þú vilt vista.
2. Virkjaðu minnisáðgerðina fyrir sætið með því að ýta hamhnappinn einu sinni eða oftár þar til táknmynd fyrir sæti birtist á skjá stjórnborðsins.
3. Færðu stýripinnann til vinstri eða hægri til að velja minnisstillingu (M1, M2 eða M3). Sætistákn og minnistákn M fyrir völdu minnisstillinguna birtast á skjá stjórnborðsins.
4. Færðu stýripinnann áfram eða til baka til að vista. Ör birtist við hliðina á minnistákninu M.
5. Vistaðu núverandi stillingu með því að færa stýripinnann áfram og halda honum í þeirri stöðu þar til örin við hliðina á minnistákninu M hverfur.

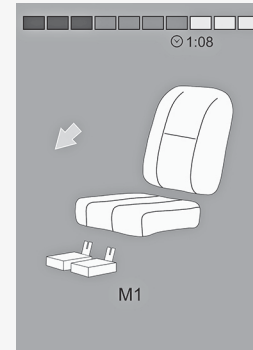

### 2.5.3.2 Sætisstilling sótt úr minninu

Svona er sætisstilling sótt úr minninu:

1. Ýttu á hamnappinn einu sinni eða oftar þar til táknmynd fyrir sætisaðgerð birtist á skjá stjórnborðsins.
2. Færðu stýripinnann til vinstri eða hægri til að velja minnisstillingu (M1, M2 eða M3). Sætistákn og minnistáknið M fyrir völdu minnisstillinguna birtast á skjá stjórnborðsins.
3. Færðu stýripinnann áfram. Sætið fer í stillinguna sem var vistuð í minninu. Af öryggisástæðum verður að halda stýripinnanum áfram þar til sætið er komið alveg í vistuðu stillinguna. Þegar sætið er komið í vistuðu stillinguna hættir það að hreyfast.



**MIKILVÆGT!** Sætið hættir að hreyfast þegar stýripinnanum er sleppt

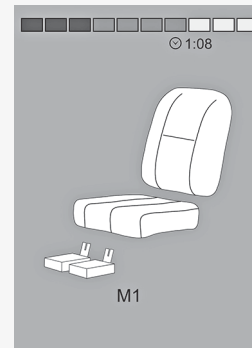

## 2.6 Sýna

Staða stjórnkerfisins er sýnd á skjánum. Kveikt er á stjórnkerfinu þegar skjáinn er baklýstur.

### 2.6.1 Skjátákn

R-net akstursskjárin er með almenn atriði sem birtast alltaf og atriði sem birtast eingöngu við sérstök skilyrði.

- A. Hraðamælir
- B. Nafn forstillingar
- C. Gaumljós rafhlöðu
- D. Klukka
- E. Hámarkshraðavísir
- F. Núverandi forstilling

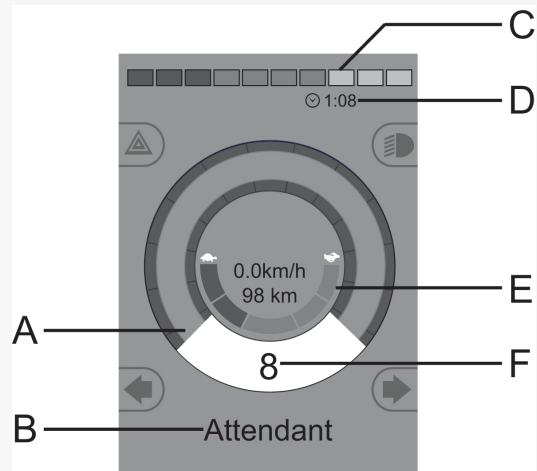

## 2.6.2 Gaumljós rafhlöðu

Skjárinn sýnir stöðu rafhlöðunnar (frá vinstri til hægri):

Rautt, gult og grænt ljós	Fullhlaðin rafhlaða
Rautt og gult ljós	Hálfhlaðin rafhlaða
Rautt ljós	Hlaða skal rafhlöðurnar

Þetta birtir tiltæka hleðslu í rafhlöðunni og er hægt að nota til að láta notandann vita af stöðu rafhlöðunnar.

- Stöðugt ljós: allt er í lagi.
- Blikkar hægt: stjórnkerfið virkar eðlilega, en hlaða skal rafhlöðunnar eins fljótt og hægt er.
- Blikkar hratt: verið er að hlaða rafhlöður hjólastólsins. Ekki er hægt að aka hjólastólnum fyrr en hleðslutækið er tekið úr sambandi og slökkt og kveikt á stjórnkerfinu.

## 2.6.3 Hámarkshraðavísir

Þetta sýnir núverandi stillingu á hámarkshraða.

Stilling á hámarkshraða er stillt með hraðarofanum.

## 2.6.4 Núverandi forstilling

Númer forstillingar sýnir í hvaða forstillingu stjórnkerfið er að nota. Texti forstillingar er heiti eða lýsing á forstillingunni sem stjórnkerfið er að nota.

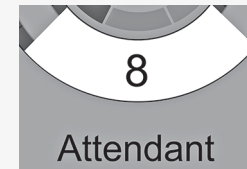

### 2.6.5 Í notkun

Þegar stjórnkerfið er með fleiri en eina aðferð fyrir beina stjórnun, til dæmis annan stýripinna eða aukastjórnborð mun tækið sem stjórnar hjólastólnum sýna þetta tákn.



### 2.6.6 Hraðatakmörkun

Ef hraði hjólastólsins er takmarkaður, til dæmis vegna hækkaðs sætis, mun þetta tákn birtast. Ef ekki er hægt að aka hjólastólnum mun táknið blikka.



### 2.6.7 Endurræsa

Þegar þarf að endurræsa stjórnkerfið, til dæmis eftir endurstillingu, mun þetta tákn blikka.



### 2.6.8 Hitastig stjórnkerfis

Þetta tákn þýðir að öryggiseiginleiki hefur verið virkjaður. Þessi öryggiseiginleiki minnkar afl til mótóranna og endurræsir sjálfkrafa þegar stjórnkerfið hefur kælst niður. Aktu hægt eða stoppaðu hjólastólinn þegar þetta tákn birtist. Ef hitastig stjórnkerfis heldur áfram að hækka getur það orðið það heitt að stjórnkerfið verður að kæla sig og þá er ekki hægt að aka lengra.



### 2.6.9 Hitastig mótors

Þetta tákn þýðir að öryggiseiginleiki hefur verið virkjaður. Þessi öryggiseiginleiki lækkar afl til mótóranna og endurræsir sjálfkrafa eftir ákveðinn tíma. Táknið hverfur þegar kerfið er endurræst. Aktu hægt eða stoppaðu hjólastólinn þegar þetta tákn birtist. Permobil mælir með því að þú akir hægt í stuttan tíma eftir að táknið er horfið, til að koma í veg fyrir óþarfa álag á hjólastólinn. Ef táknið birtist oft og hjólastólnum er ekki ekið við neinar af aðstæðunum sem er lýst í kaflanum *Aksturstakmarkanir* í notandahandbók hjólastólsins, getur verið bilun í hjólastólnum. Hafðu samband við tæknimann.



## 2.6.10 Stundaglas

Þetta tákn birtist þegar stjórnkerfið er að skipta á milli stillinga. Til dæmis þegar það fer í forritunarstillingu. Þetta tákn hreyfist og sýnir fallandi sandkorn.



## 2.6.11 Neyðarstöðvun

Ef stjórnkerfið er forritað fyrir skriðstillingu eða hreyfiaðgerð er neyðarstöðvunarrofi yfirleitt tengdur við tengið fyrir ytri forstillingu. Ef neyðarstöðvunarrofinn er notaður eða tekinn úr sambandi blikkar þetta tákn.



## 2.7 Stillingavalmynd

Stillingavalmyndin gerir notandanum kleift að breyta t.d. klukkunni, birtustigi skjásins og bakgrunnslit.

Haltu niðri aðgerðahnappinum fyrir hættuljós til að opna stillingavalmyndina. Ef aðgerðahnapparnir á stjórnborðinu eru forritaðir með sætisstillingum skaltu fyrst ýta á hamhnappinn einu sinni eða oftár þar til stillingatáknin birtist á skjánum og haltu síðan niðri aðgerðahnappinum fyrir hættuljós til að opna stillingavalmyndina.

Hreyfðu stýripinnann til að fletta í valmyndinni. Hreyfðu stýripinnann til hægri til að fara í undirvalmynd með tengdum aðgerðavalkostum.

Veldu *Exit* (Hætta) neðst í valmyndinni og hreyfðu síðan stýripinnann til hægri til að hætta í stillingavalmyndinni.

Valmyndaratriðunum er lýst í eftirfarandi hlutum.

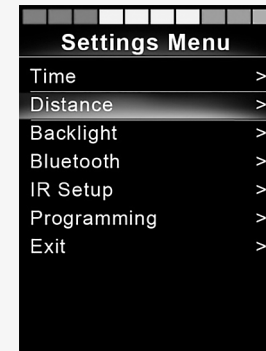

## 2.7.1 Tími

Eftirfarandi hluti lýsir undirvalmyndum sem tengjast tíma.

<b>Stilla tíma</b>	leyfir notandanum að stilla tímann.
<b>Sýna tíma</b>	breytir birtingastillingu tímans eða slekkur á honum. Hægt er að velja um 12 klst., 24 klst. eða slökkt.

## 2.7.2 Vegalengd

Eftirfarandi hluti lýsir undirvalmyndum sem tengjast vegalengd.

<b>Heildarvegalengd</b>	þetta gildi er vistað í afleiðingunni. Það tengist heildarvegalengdinni sem er ekin frá þeim tíma sem núverandi afleiðing var sett upp í undirvagninum.
<b>Vegalengd ferðar</b>	þetta gildi er vistað í stýriþinnanum; það tengist heildarvegalengdinni sem er ekinn frá síðustu endurstillingu.
<b>Sýna vegalengd</b>	stillir hvort heildarvegalengd eða vegalengd ferðar birtist sem akstursmælir í stýriþinnanum.
<b>Hreinsa vegalengd ferðar</b>	hreyfðu stýriþinnann til hægri til að hreinsa gildið úr vegalengd ferðar.

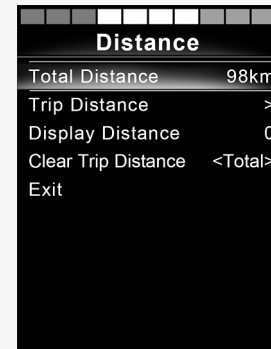

Distance	
Total Distance	98km
Trip Distance	>
Display Distance	0
Clear Trip Distance	<Total>
Exit	

### 2.7.3 Baklýsing

Eftirfarandi hluti lýsir undirvalmyndum sem tengjast baklýsingunni.

<b>Baklýsing</b>	Þetta stillir baklýsinguna í skjánum. Hægt er að stilla hana á milli 0% og 100%.
<b>Sjálfvirk baklýsing</b>	Stýripinninn er með birtuskynjara til að stilla sjálfkrafa birtustig skjásins. Það er slökkt eða kveikt á stillanlegum valkostum. Þegar kveikt er á þeim stillir skjárinn birtustigið út frá birtuskynjaranum. Þegar slökkt er á þeim breytist birtustig skjásins ekki í samræmi við umhverfisbirtuna.
<b>Tími baklýsingar</b>	Þetta stillir tímann sem baklýsingin er virk eftir að engar fleiri skipanir berast frá tæki. Hægt er að stilla hana á milli 0 og 240 sekúndur.

### 2.7.4 Bluetooth

Gildir fyrir stjórnborð með innbyggt Bluetooth.

Hreyfðu stýripinnann til hægri til að fara í undirvalmynd og stilla Bluetooth-stillingaskjáinn.

Sjá kafla 2.8 *Bluetooth-stilling*, bls. 27.



## 2.7.5 Uppsetning á innrauðu ljósi

Gildir fyrir stjórnborð með innbyggt innrautt ljós.

Hreyfðu stýripinnann til hægri til að fara í undirvalmynd og læra og eyða innrauðum kóðum.

Sjá kafla 2.9 *Innrauð stilling*, bls. 39.

## 2.7.6 Forritun

Eftirfarandi hluti lýsir undirvalmyndum sem tengjast forritun.

<b>Hvöld</b>	stillir þann tíma sem stýrikerfið fer í dvala ef skipun inntakstækis berst ekki.
<b>Hljóðstyrkur hljóðmerkis</b>	stillir hljóðstyrk hljóðmerkisins sem er notað til að gefa til kynna þegar ýtt er á hnapp.
<b>Hljóðstyrkur flautu</b>	stillir hljóðstyrk flautunnar.
<b>Ræsingarhljóðmerki</b>	stillir hvort stjórn tækið gefur frá sér stutt hljóðmerki þegar kveikt er á því. Eingöngu tiltækt í nýrri útgáfum af stjórnborðinu.
<b>Tímabundnir skjáir</b>	stillir hvort forritaðir tímabundnir skjáir séu birtir.
<b>Birta hraða</b>	stillir hvernig hraði hjólastólsins er birtur; valkostirnir eru mílur/klst., km/klst. eða slökkt.
<b>Skjáir</b>	stillir sniðið á akstursskjánum; valkostirnir eru hraðamælir, hraði eða bæði.

## Greining

gerir notandanum kleift að lesa greiningarupplýsingar frá stjórnkerfinu.

## Tímamælar

gerir notandanum kleift að skoða í hversu marga klukkutíma hjólastólnum hefur verið ekið.

### 2.7.7 Hætta

Hættir í stillingavalmyndinni.

Diagnostics		Diagnostics	
PM 2.5	>	Center Joystick	4
Gyro 2.3	>	Bad Cable	7
ISM 1.94	>	M2 Brake Error	1
JSM 1.0	>	Low Battery	1

## 2.8 Bluetooth-stilling

Gildir eingöngu fyrir R-net-stjórnborð með 3,5" eða 2,8" litaskjá og innbyggt Bluetooth.

Stýripinnarnir eru frábrugðnir þannig að 3,5" skjárn er útbúinn með hnappastillingu og forstillingu undir skjánum. Stýripinnar með 2,8" skjá eru minni og ekki með þessa hnappa.

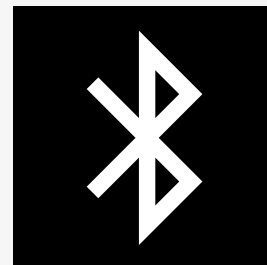

### 2.8.1 Almenn

Þegar hjólastóll er afhentur með stjórnborði sem er með Bluetooth eru Bluetooth-stillingarnar forstilltar á grunnuppsetningu. Þessari uppsetningu er lýst hér fyrir neðan.

Grunnuppsetningin er tilbúin fyrir þörun við allt að fjögur Bluetooth-tæki án annarra tækja: tvær tölvumýs eða Android-tæki og tvö iDevices. Hægt er að endurstilla uppsetningu með forritunarlykli og R-net-forritara sem er uppsettur í tölvu. Þú getur til dæmis breytt textanum og táknum sem lýsa tilteknu tæki, virkjað músarskipanir, breytt hnippitímanum og breytt hraða músarbendilsins.

### 2.8.2 Þörun við tæki

Kveiktu á Bluetooth í tækinu sem þú vilt para við hjólastólinn.

### 2.8.2.1 Stillingavalmynd

Haltu niðri aðgerðahnappinum fyrir hættuljós til að opna aðalstillingavalmyndina. Veldu *Bluetooth* til að opna Bluetooth-stillingavalmyndina.

Ef aðgerðahnapparnir á stjórnborðinu eru forritaðir með sætisstillingum skaltu ýta á hamnappinn einu sinni eða oftár þar til stillingatáknid birtist á skjánum. Haltu síðan niðri aðgerðahnappinum við hliðina á stillingatákninu til að opna stillingavalmyndina. Veldu *Bluetooth* til að opna Bluetooth-stillingavalmyndina.

Skjárinn sýnir undirvalmyndina.

Veldu tæki. Stilltu það á kveikt með því að hreyfa stýripinnann til hægri.

Nú þarf að slökkva og kveikja á R-net kerfinu.

Hægt er að breyta heitinu á hverju tæki með því að nota tölvu sem er með uppsettan R-net-forritara.

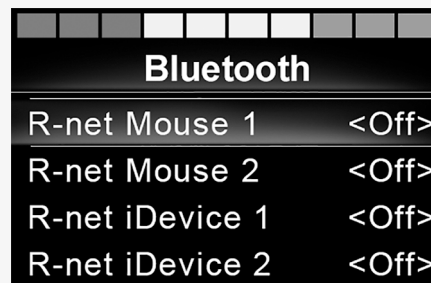
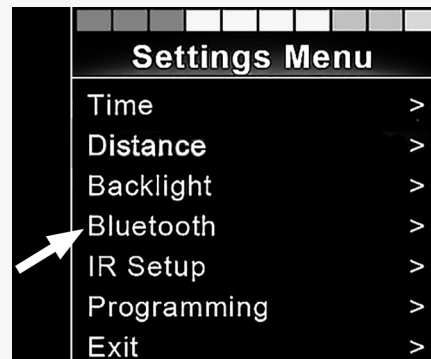

### 2.8.2.2 Uppsetning pörunar

Síðan þarf að stilla Bluetooth í stjórnborðinu á leitarstillingu með því að fylgja eftirfarandi ferli:

- Hreyfðu stýripinnann áfram og haltu honum þar til píp heyrir. Þetta tekur u.þ.b. 10 sekúndur; slepptu síðan stýripinnanum.
- Hreyfðu stýripinnann aftur á bak og haltu honum þar til píp heyrir. Þetta tekur u.þ.b. 10 sekúndur; slepptu síðan stýripinnanum.

Skjárinn mun sýna blikkandi Bluetooth-tákn fyrir ofan tölvumyndina. Þetta staðfestir að Bluetooth í stjórnborðinu er stillt á leitarstillingu. Nú geta önnur Bluetooth-tæki fundið það.

### 2.8.2.3 Pörun við önnur tæki

Þú þarft að fylgja ákveðnu ferli, eftir því við hvaða tæki þú vilt parast, tölvu, Android-tæki eða iDevice.

Sumum ferlunum er lýst hér fyrir neðan.



#### 2.8.2.4 Pörun við tölvu

Gera skal eftirfarandi ferli í tölvu:

- Opnaðu gluggann þar sem þú getur valið að bæta Bluetooth-tæki við tölvuna. Heitið og slóðin eru örlítið frábrugðin eftir hverri Windows-útgáfu.
- Sláðu inn aðgangsorðið 1234 ef beðið er um það.
- Smelltu á R-net Mouse X þegar það birtist á skjánum og þá er tengingunni lokið. R-net-músin mun nú birtast í tækjalista tölvunnar.
- Þegar tengingu er komið á hættir Bluetooth-táknið á skjá stjórnborðsins að blikka.

#### 2.8.2.5 Pörun við Android-tæki

Framkvæma skal eftirfarandi í Android-tæki

- Veldu kerfisstillingar og kveiktu á Bluetooth.
- Veldu R-net Mouse X úr listanum yfir tiltæk tæki.
- Sláðu inn aðgangsorðið 1234 ef beðið er um það.
- R-net Mouse X ætti nú að birtast sem parað tæki.
- Þegar tengingu er komið á hættir Bluetooth-táknið á skjá stjórnborðsins að blikka.

#### 2.8.2.6 Pörun við iDevice

Framkvæma skal eftirfarandi í iDevice-tækinu.

- Veldu stillingar og kveiktu á Bluetooth.
- Veldu R-net iDevice X úr listanum yfir tiltæk tæki.
- R-net iDevice X ætti nú að birtast sem parað tæki.
- Þegar tengingu er komið á hættir Bluetooth-táknið á skjá stjórnborðsins að blikka.

### **2.8.2.7 Tækjalistinn uppfærður**

Stjórnborðið vistar Bluetooth-auðkenni hjá allt að fjórum tækjum.

Ferlið til að afpara Bluetooth-tæki frá hjólastólnum er hafið í paraða tækinu. Þetta ferli er mismunandi eftir tegund tækisins.

Þegar búið er að afpara tæki er hægt að para nýtt tæki.

### **2.8.3 Bluetooth-tæki notuð**

Þessi hluti lýsir grunnstillingum hjólastóls sem er afhentur með stjórnborð sem er með innbyggt Bluetooth.

#### **2.8.3.1 Farið í Bluetooth-tæki**

Eftirfarandi kafli lýsir hvernig á að fara í parað Bluetooth-tæki.

### 2.8.3.2 Til að fara í Bluetooth-stillingu

Stýripinni með 2,8" skjá er minni og ekki með hamnapp og forstillingarhnapp.

Ýttu á hamnappinn **A** nokkrum sinnum þar til farið er í Bluetooth-stillingu eða haltu niðri aðgerðahnappinum **B** til að fara í Bluetooth-stillingu, M3.

Ef aðgerðahnapparnir í stjórnborðinu eru forstilltir með sætisaðgerðum geturðu eingöngu notað hamnappinn **A** til að fara í Bluetooth-stillingu.





Ef fleiri en eitt parað Bluetooth-tæki er með kveikt á Bluetooth sýnir skjárinn lista yfir pöruð tæki. Veldu auðkenni tækisins og hreyfðu stýripinnann til hægri til að tengjast við parað tæki og nota það.

Þegar þú hefur valið Bluetooth-tæki sýnir skjárinn tákn sem merkir valda tækið. Ef aðeins eitt Bluetooth-tæki er virkt mun skjámyndin birtast um leið og kveikt er á Bluetooth-stillingu.

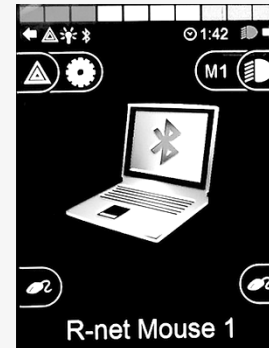
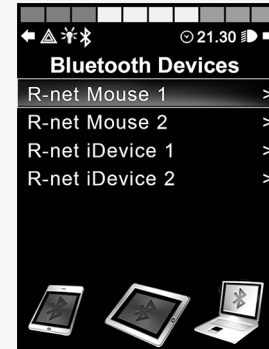

### 2.8.3.3 Stjórnhnappar í Bluetooth-stillingu

- A. Aðgangsstillingar, bls. 35.
- B. Til baka í akstursstillingu, bls. 35.
- C. Vinstri músarsmellur, bls. 36.
- D. Hægri músarsmellur, bls. 36.
- E. Fletta upp eða niður, bls. 37.
- F. Aðgerðir stýripinna, bls. 37.

Hnappar A til D, rofi E og stýripinna F eru með forstilltar aðferðir þegar Bluetooth-tæki er valið í Bluetooth-stillingu. Aðgerðunum er lýst hér fyrir neðan.

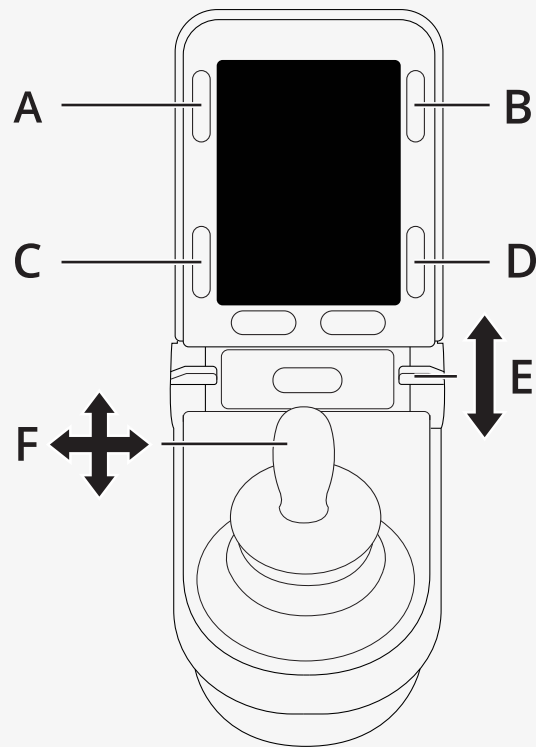

### 2.8.3.4 A – farið í stillingar

Haltu niðri hnappinum (A) til að opna stillingavalmyndina. Frekari upplýsingar um stillingavalmyndina má sjá í 2.7 *Stillingavalmynd*, bls. 22.

Ýttu stutt til að kveikja eða slökkva á hættuljósunum.

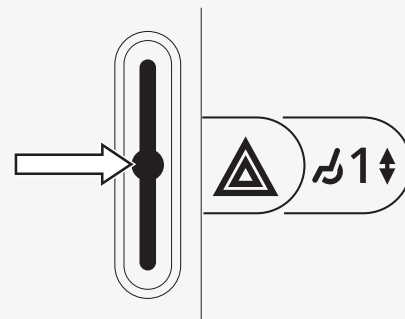

### 2.8.3.5 B – Til baka í akstursstillingu

Haltu niðri hnappinum (B) til að fara í akstursstillingu.

Ýttu stutt til að kveikja eða slökkva á ljósunum.

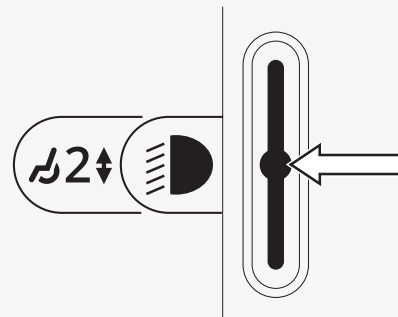

### 2.8.3.6 C – vinstri músarsmellur

Ýttu á hnappinn (C) til að gera vinstri músarsmellur.

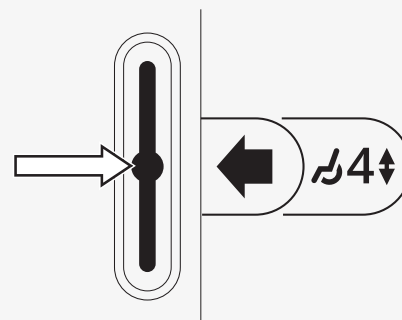

### 2.8.3.7 D – hægri músarsmellur

Ýttu á hnappinn (D) til að gera hægri músarsmellur.

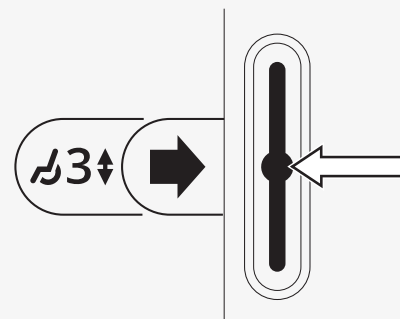

### 2.8.3.8 E – fletta upp eða niður

Ýttu rofanum áfram til að fletta upp.

Togaðu rofann til baka til að fletta niður.

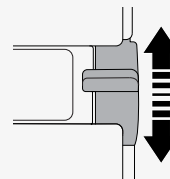

### 2.8.3.9 F – aðgerðir stýripinna

Hreyfðu stýripinnann til að færa bendilinn í þá átt sem þú vilt.

Hnipptu áfram til að fletta upp.

Hnipptu til baka til að fletta niður.

Vinstri músarsmellur: hnippstu til vinstri.

Hægri músarsmellur: hnippstu til hægri.

Til að hnippa þarf að ýta stýripinnanum stuttlega. Hægt er að breyta hnippstillingum eftir þínum þörfum með því að nota tölvu með uppsettan forritara.

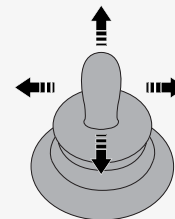

## 2.8.4 Athugasemdir fyrir stillingar sem var breytt eftir afhendingu

Hnappur, rofi eða stýripinni	Aðgerð

## 2.9 Innrauð stilling

Gildir eingöngu fyrir R-net stjórnborð með 3,5" eða 2,8" litaskjá og innbyggt innrautt ljós.

### 2.9.1 Almennt

Stýring með innrauðu ljósi er innbyggð í stýripinnann og með henni er hægt að herma eftir algengum tækjum sem nota innrautt ljós, til dæmis fjarstýringum fyrir sjónvarp, hljóð, myndlykla, gervihnattarásir eða umhverfisstýringar.

Handbókin lýsir aðferðinni til að læra innrauða kóða.

Hjólástóllinn er tilbúinn fyrir innrauða stillingu en það eru engir innrauðir kóðar vistaðir í kerfinu við afhendingu.



## 2.9.2 Uppsetning á innrauðu ljósi

Hægt er að fara í valmyndina fyrir uppsetningu á innrauðu ljósi í gegnum stillingavalmyndina.

Sjá 2.7 *Stillingavalmynd*, bls. 22.

Þegar farið er í valmyndina fyrir uppsetningu á innrauðu ljósi birtast sjálfgefin heimilistæki. Þegar heimilistæki er valið birtast skipanir þess.

Þegar gátmerki er á eftir skipun þýðir það að hún er með vistaðan innrauðan kóða. Þegar skipun er ekki með gátmerki er ekki enn búið að vista innrauða kóðann.

Hægt er að vista innrauða kóða eða eyða þeim eins og lýst er í eftirfarandi hlutum.

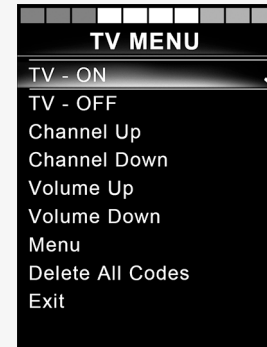
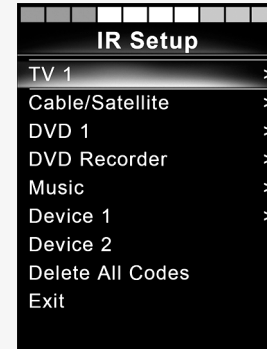



## 2.9.3 Til að læra innrauða kóða

Móttakari fyrir innrautt ljós **A** er staðsettur fyrir ofan skjáinn á stjórnborðinu.

Þegar kóði er lærður verður að halda fjarstýringunni þannig að innrauði sendirinn beinist að móttakaranum **A** á stjórnborðinu.

### 2.9.3.1 Ferli til að læra innrauða kóða

Farðu í valmyndina fyrir uppsetningu á innrauðu ljósi.

Veldu heimilistæki, til dæmis *TV – (Device 1)* (Sjónvarp – (tæki 1)) eins og myndin sýnir.

*(Device 1)* (Tæki 1) sýnir hvar heiti tækisins getur birst á skjánum.

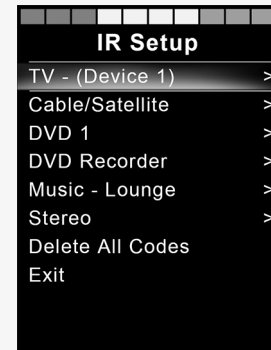
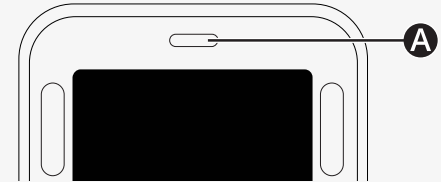

Skipanirnar fyrir heimilistækið birtast á skjánum eins og myndin sýnir. Veldu skipun til að læra.

Í þessu dæmi verður, *Channel Up* (Upp um rás) valið frá valmynd sjónvarpsins.

Hreyfðu stýripinnann til hægri til að velja skipunina *Learn Code* (Læra kóða) þegar hún er merkt.

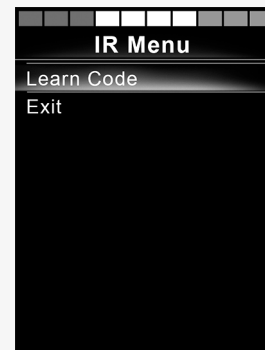
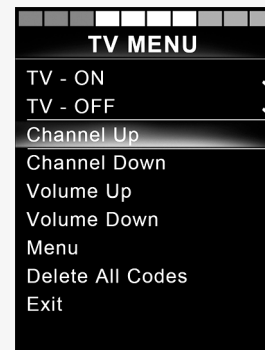

Beindu sjónvarpsfjarstýringunni í átt að móttakaranum fyrir innrautt ljós í stjórnborðinu og ýttu tvisvar á hnappinn til að fara upp um rás.

Ef það heppnaðist að læra kóðann birtist grænt gátmerki á skjánum.

Ef það heppnaðist ekki að læra kóðann birtist rautt X á skjánum. Reyndu aftur að læra kóðann.

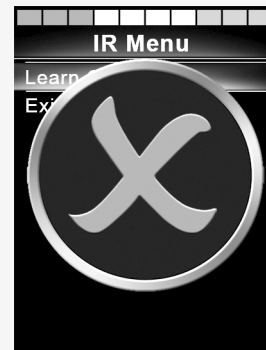
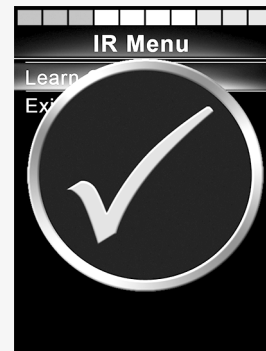

Þegar búið er að læða kóðann skaltu fletta niður að *Exit* (Hætta). Hreyfðu stýripinnann til vinstri til að fara til baka í valmynd heimilistækja, uppsetning á innrauðu ljósi.

Þegar innrauður kóði er lærður í fyrsta skipti verður að slökkva og kveikja aftur á stjórnborðinu.

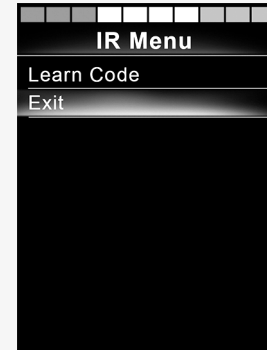

## 2.9.4 Til að læra röð af innrauðum kóðum

Hægt er að læra marga innrauða kóða fyrir eina skipun í valmynd fyrir uppsetningu á innrauðu ljósi. Það gerir kleift að senda marga innrauða kóða með einni skipun.

Dæmi:

1. Hægt er að læra aðgerðina til að kveikja/slökkva á mörgum tækjum, t.d. sjónvarpi og DVD-spilara, í valmyndinni fyrir uppsetningu á innrauðu ljósi. Stjórnborðið mun síðan senda kóðana fyrir lærðu skipunina í einni röð. Í þessu tilfalli slokknar á sjónvarpinu og DVD-spilaranum næstum því samtímis.
2. Áður fyrr þurfti notandi að velja tölustafi sjónvarpsstöðvar frá lista til að velja sjónvarpsstöð. Þetta gat verið frekar óhentugt þegar reynt var að velja sjónvarpsstöð með marga tölustafi, t.d. 143. Núna er hægt að læra kóðana fyrir tölustafina 1, 4 og 3 í einni skipun í valmyndinni fyrir uppsetningu á innrauðu ljósi. Þegar þessi skipun er valin eru innrauðu kóðarnir sendir næstum því samtímis.

### 2.9.4.1 Röð búin til

- Veldu skipunina til að nota fyrst í röðinni. Í þessu dæmi er hún *TV – ON* (Sjónvarp – kveikja).
- Veldu *Learn Code* (Læra kóða) með því að hreyfa stýripinnann til hægri á meðan skipunin er merkt.
- Beindu sjónvarpsfjarstýringunni í átt að móttakaranum fyrir innrautt ljós í stjórnborðinu og ýttu tvisvar á hnappinn til að kveikja/slökka.
- Í hvert skipti sem heppnaðist að læra kóða birtist gátmerki stuttlega á skjánum, veldu síðan *Learn Code* (Læra kóða) aftur.
- Beindu fjarstýringu DVD spilarans í átt að móttakaranum fyrir innrautt ljós í stjórnborðinu og ýttu tvisvar á hnappinn til að kveikja/slökka.
- Í hvert skipti sem heppnaðist að læra kóða birtist gátmerki stuttlega , á skjánum, veldu síðan *Learn Code* (Læra kóða) aftur.
- Ljúktu við ferlið með því að velja *Exit* (Hætta) og hreyfðu stýripinnann til vinstri.
- Núna mun skipunin *TV – ON* (Sjónvarp – kveikja) hafa gátmerki og þrjá punkta við hliðina á henni til merkis um að búíð sé að læra hana.

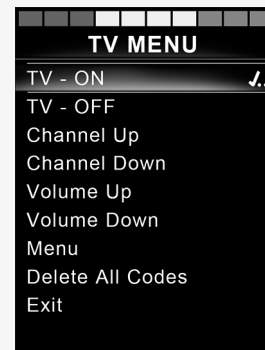

## 2.9.5 Kveikt og slökkt á innrauðum kóðum

Hægt er að kveikja eða slökkva á innrauðum kóðum í valmyndinni fyrir uppsetningu á innrauðu ljósi. Ef slökkt er á kóða verður hann ekki sendur og mun ekki birtast í innrauðri stillingu.

Færðu hraðarofann upp eða niður til að slökkva á innrauðum kóða. Óvirkur innrauður kóði birtist með X við hliðina á merktu skipuninni.

Færðu hraðarofana upp eða niður til að kveikja á innrauðum kóða. Virkur innrauður kóði birtist með gátmerki við hliðina á merktu skipuninni.

## 2.9.6 Innrauðum kóðum eytt

Til að eyða innrauðum kóða fyrir tiltekna skipun skaltu merkja skipunina í valmynd heimilistækjanna og hreyfa stýripinnann til hægri. Veldu síðan valkostinn *Delete Code* (Eyða kóða).

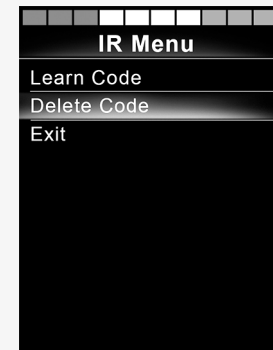
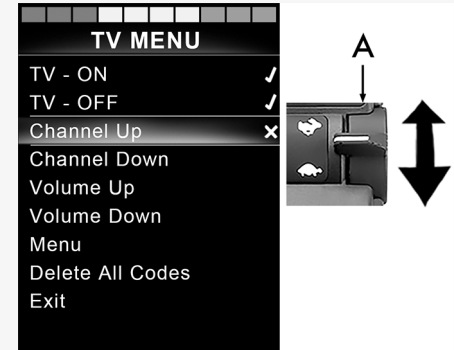

Til að eyða öllum innrauðum kóðum fyrir heimilistæki skaltu velja *Delete All Codes* (Eyða öllum kóðum) í undirvalmynd heimilistækisins.

Til að eyða öllum kóðum sem eru vistaðir í stjórnborðinu skaltu velja *Delete All Codes* (Eyða öllum kóðum) í valmyndinni fyrir uppsetningu á innrauðu ljósi.

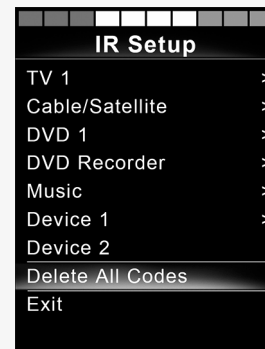
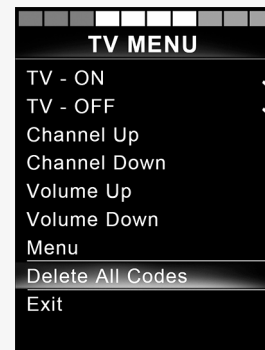



## 3 ConnectMe

### 3.1 Mikilvægar upplýsingar



**MIKILVÆGT!** Hægt er að senda kerfisgögn



**VIÐVÖRUN!** Kveikt á flugstillingu þegar fjarskiptasendingar eru ekki leyfðar

### 3.2 Flugstilling

ConnectMe er með útvarpsbylgjusendi. Á ákveðnum svæðum eru fjarskipti ekki leyfð og stilla verður ConnectMe á flugstillingu.

#### 3.2.1 Kveikt á flugstillingu

1. Kveiktu á hjólastólnum.

2. Farðu í sætisstillingu með því að nota hamhnappinn á stýripinnanum eða OMNI-skjánum. Ef stjórnborðið er ekki með hamhnapp er hægt að nota vinstri rofann til að velja stillingu. Einnig er hægt að nota rofa sem er settur í samband við 1/8" tengið á stýripinnanum eða OMNI-skjánum.

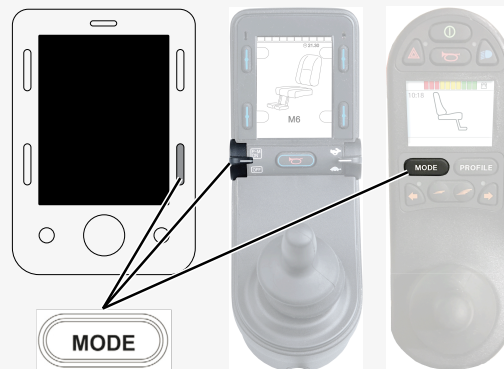

3. Ef stjórnborðið er OMNI sem er forritað með breyttar akstursstillingar skaltu halda áfram frá skrefi 6.
4. Ýttu til vinstri og haltu niðri inntakstækinu í 15 sekúndur. Hljóðmerki heyrir.

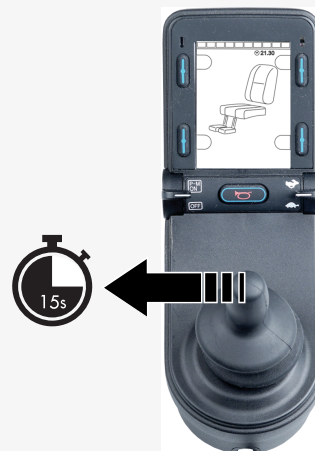

5. Skilaboðin *Airplane Mode ON* (Flugstilling VIRK) birtist á skjánum og slökkt er á fjarskiptæiningu ConnectMe. Skilaboðin birtast áfram á skjánum svo lengi sem flugstillingin er virk. Hjólástóllinn mun þó virka eins og venjulega.



6. Haltu áfram hér fyrir OMNI sem er forritað með breyttum akstursstillingum. Flettu í gegnum sætisvalmyndir þar til M6 birtist og myndin af stólnum birtist með gulum örvum.

7. Ýttu og haltu inntakstækinu áfram eða gefðu og haltu samsvarandi skipun inni, í 5 sekúndur.

8. Gulu örvarnar hverfa og skilaboðin *Airplane Mode ON* (Flugstilling VIRK) birtist á skjánum og slökkt er á fjarskiptaeyningu ConnectMe. Skilaboðin birtast áfram á skjánum svo lengi sem flugstillingin er virk. Hjólastóllinn mun þó virka eins og venjulega.

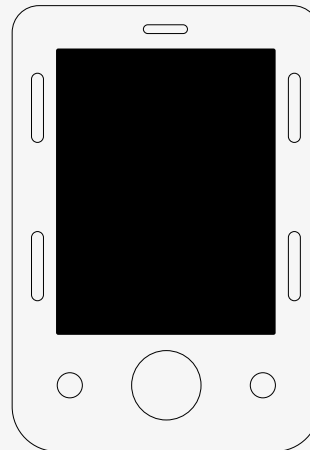

### 3.2.2 Slökkt á flugstillingu

1. Kveiktu á hjólastólnum.
2. Farðu í sætisstillingu með því að nota hamnappinn á stýripinnanum eða OMNI-skjánum. Ef stjórnborðið er ekki með hamnapp er hægt að nota vinstri rofann til að velja stillingu. Einnig er hægt að nota rofa sem er settur í samband við 1/8" tengið á stýripinnanum eða OMNI-skjánum.
3. Ef stjórnborðið er OMNI sem er forritað með breyttar akstursstillingar skaltu halda áfram frá skrefi 6.

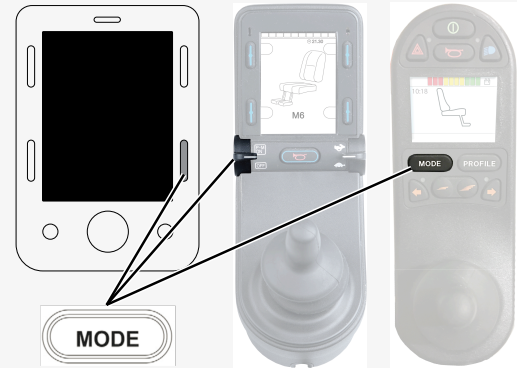

4. Ýttu til vinstri og haltu niðri inntakstækinu í 15 sekúndur. Hljóðmerki heyrir.

5. Skilaboðin *Airplane Mode ON* (Flugstilling VIRK) munu hverfa til merkis um að flugstilling sé óvirk. ConnectMe virkar aftur að fullu.

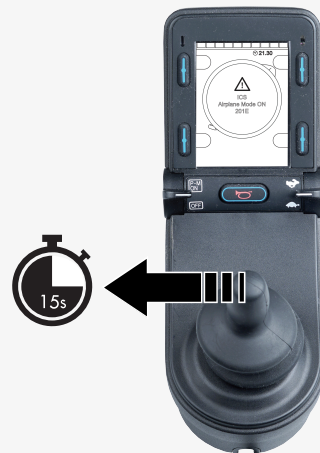

6. Haltu áfram hér fyrir OMNI sem er forritað með breyttum akstursstillingum. Flettu í gegnum sætisvalmyndir þar til M6 birtist.
7. Ýttu og haltu inntakstækinu áfram eða gefðu og haltu samsvarandi skipun inni, í 5 sekúndur. Gulu örvarnar birtast til merkis um að kveikt sé aftur á fjarskiptaeyningu ConnectMe og að flugstilling er óvirk.

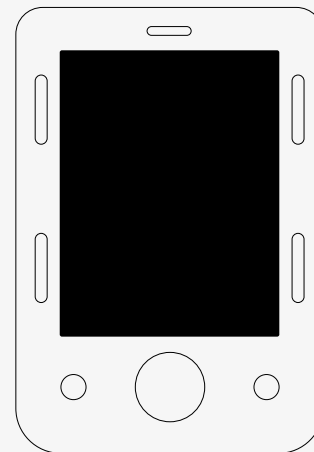

### 3.3 Slökkt alveg á ConnectMe

ConnectMe er virkt svo lengi sem rafhlaðan í hjólastólnum er tengd við rafbúnað hans. Til að slökkva alveg á ConnectMe verður að slökkva á aðalraflíðanum.

### 3.4 ESB-samræmisyfirlýsing

Permobil lýsir hér með yfir að fjarskiptabúnaðurinn af ConnectMe-gerð sé í samræmi við tilskipun 2014/53/ESB.

ESB-samræmisyfirlýsinguna í heild sinni er að finna á eftirfarandi vefsvæði:  
<https://legal.permobil.com/declaration-of-conformity/EU-ConnectMe.pdf>

### 3.5 Markaðssamþykki

Vottorð	
Bluetooth:	Yfirlýst Bluetooth-snjallvara



### 3.6 Vörusamþykkt

ConnectMe uppfyllir skilyrði eftirfarandi staðla:		
	EN 14971 EN 60601-1 + A1 EN 300 328 EN 301 489-1 EN 301 489-17 EN 301 489-52 EN 301 511 EN 301 908-1	EN 303 413 EN 50665 EN 62311 ISO 7176-9 ISO 7176-14 ISO 7176-21 TS 134 124
FCC	FCC 47 CFR Part 15 B FCC 47 CFR Part 15 C (15.247) CFR47 §1.1310 §2.1091 KDB 447498 D01	Sjá má tiltekin FCC-auðkenni aftan á tækinu
ISED (Industry Canada)	RSS-Gen RSS-247 RSS-102	Sjá má tiltekin IC-auðkenni aftan á tækinu





permobil

341620 isl-IS



[www.permobil.com](http://www.permobil.com)