

CE

VR2-A
Notandahandbók | Íslenska

Inngangur

Þessi notandahandbók lýsir aðgerðunum í VR2–A stjórnborðinu og er ætluð sem viðbót við notendahandbók rafmagnshjólástólsins.

Lestu og farðu eftir öllum leiðbeiningum og viðvörnum í öllum handbókum sem fylgja með rafmagnshjólástólnum og aukabúnaði hans. Röng notkun getur skaðað notandann og valdið tjóni á hjólástólnum. Til að lágmarka þessa hættu skaltu lesa öll meðfylgjandi skjöl vandlega, sérstaklega öryggisleiðbeiningarnar og varnaðarorð þeirra.

Einnig er afar mikilvægt að þú gefir þér nægan tíma til að kynna þér hnappana, aðgerðirnar og stýringarnar ásamt sætastillingunum o.s.frv. í hjólástólnum og aukabúnaði hans áður en þú byrjar að nota þá.

Allar upplýsingar, myndir, skýringarmyndir og forskriftir eru byggðar á vöruupplýsingunum sem voru tiltækar á þeim tíma. Myndir og skýringarmyndir eru dæmi og ekki ætlað að vera nákvæmar myndir af viðkomandi hlutum.

Við áskiljum okkur rétt til að gera breytingar á vörunni án fyrirvara.

Framleitt og útgefið af Permobil

Útgáfa: 3

Dagsetning: 2024-03-11

Pöntunarnr.: 341648 isl-IS

Hvernig á að hafa samband við Permobil

Permobil AB
Per Uddéns väg 20
861 36 Timrå
Svíþjóð



+46 60 59 59 00



info@permobil.com



www.permobil.com

Aðalskrifstofa Permobil Group

Permobil AB
Per Uddéns väg 20
861 36 Timrå
Svíþjóð



+46 60 59 59 00



info@permobil.com



www.permobil.com

1	Öryggi	4
1.1	Tegundir viðvörunarmerkja	4
1.2	Viðvörunarmerki	4
2	Stjórnborð stýripinna VR2–A tvær aðgerðir sætis	5
2.1	Almennt	5
2.2	Hleðsluinnstunga	6
2.3	Rofi	7
2.4	Flautuhnappur	7
2.5	Hámarkshraðahnappar	7
2.6	Hámarkshraðavisir	8
2.7	Gaumljós rafhlöðuhleðslu	8
2.8	Hnappar fyrir aðgerð sætis	10

1 Öryggi

1.1 Tegundir viðvörunarmerkja

Eftirfarandi gerðir viðvarana eru notaðar í þessari handbók:



VIÐVÖRUN!

Gefur til kynna hættulegar aðstæður sem gætu leitt til alvarlegra meiðsla eða dauða ásamt skemmda á vörunni eða öðrum eignum ef ekki er brugðist við.



VARÚÐ!

Gefur til kynna hættulegar aðstæður sem gætu leitt til alvarlegra skemmda á vörunni eða öðrum eignum ef ekki er brugðist við.



MIKILVÆGT!

Sýnir mikilvægar leiðbeiningar.

1.2 Viðvörunarmerki



VIÐVÖRUN! Skiptu alltaf um stýripinnahlíf sem skemmist

Vernið hjólastólinn fyrir hvers kyns raka, þar með talið rigningu, snjó, leðju eða úða.

Ef sprungur eða rifur myndast í áklæði eða stýripinna verður að skipta tafarlaust um þau. Ef það er ekki gert getur raki borist í rafbúnaðinn og valdið áverkum eða tjóni á hlutum, t.d. eldsvoða.



MIKILVÆGT! Sætið hættir að hreyfast þegar stýripinnanum er sleppt

Sleptu stýripinnanum hvenær sem er til að stöðva hreyfingu sætisins.



MIKILVÆGT! Notaðu eingöngu meðfylgjandi hleðslutæki rafhlöðunnar

Ábyrgð hjólastólsins fellur úr gildi ef annað tæki en hleðslutæki rafhlöðunnar sem fylgdi með hjólastólnum eða láslyklinum er sett í samband við hleðsluinnstunguna á stjórnborðinu.

2 Stjórnborð stýripinna VR2–A tvær aðgerðir sætis

2.1 Almennt

- A. Rofi
- B. Flautuhnappur
- C. Hámarkshraði, lækka
- D. Gaumljós fyrir aðgerð sætis
- E. Hnappar fyrir aðgerð sætis
- F. Gaumljós rafhlöðuhleðslu
- G. Hámarkshraðavísir
- H. Hámarkshraði, hækka
- I. Stýripinni

Stjórnborðið samanstendur af stýripinna og aðgerðahnöppum.
Hleðsluinnstungan er framan við stjórnborðið.

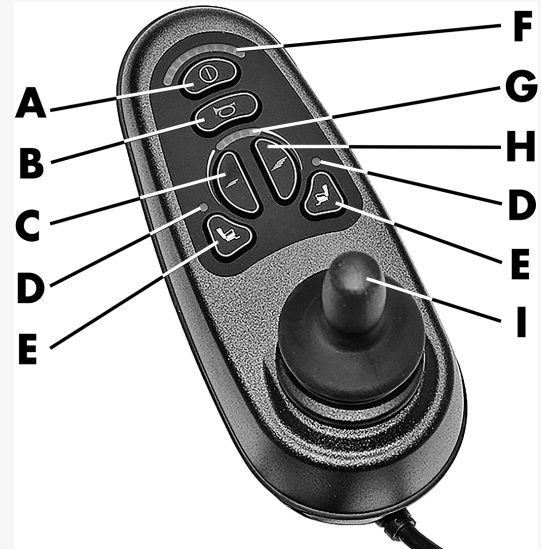

2.2 Hleðsluinnstunga

Þessa innstungu má eingöngu nota til að hlaða eða læsa hjólastólnum. Ekki tengja forritunarsnúru af neinu tagi við þessa innstungu. Ekki má nota þessa innstungu sem aflagjafa fyrir annað rafmagnstæki. Ef önnur rafmagnstæki eru sett við samband getur það skemmt stjórnkerfið eða haft áhrif á rafsegulsamhæfi hjólastólsins.



MIKILVÆGT! Notaðu eingöngu meðfylgjandi hleðslutæki rafhlöðunnar

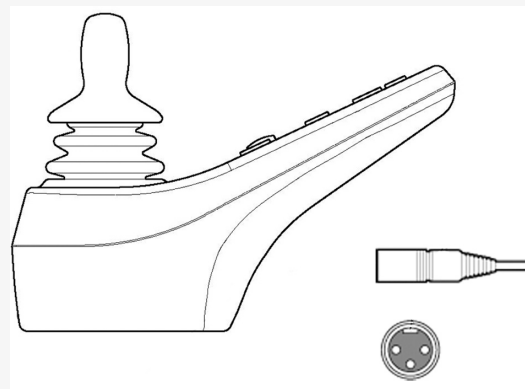

2.3 Rofi

Rofinn kveikir eða slekkur á hjólastólnum.

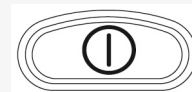

2.4 Flautuhnappur

Flautan er þeytt á meðan þessum hnappi er haldið niðri.



2.5 Hámarkshraðahnappar

Þessi hnappar lækka eða hækka hámarkshraða hjólastólsins.

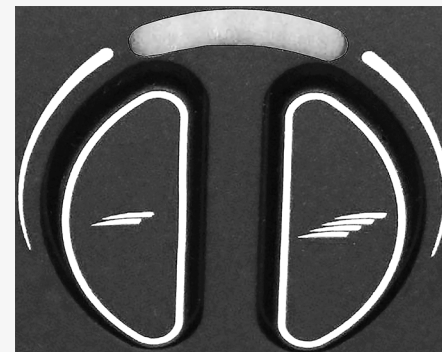

2.6 Hámarkshraðavísir

Tilgreinir stilltan hámarkshraða fyrir hjólastólinn.

Gaumljósið fyrir hámarkshraða eða akstursforstillingu er líka gaumljós fyrir bilun í rafbúnaði hjólastólsins.

1-2 LED-ljós tákna lágan hámarkshraða.

3-4 LED-ljós tákna miðlungs hámarkshraða.

5 LED-ljós tákna háan hámarkshraða.

2.7 Gaumljós rafhlöðuhleðslu

Skjárinn sýnir stöðu rafhlöðunnar (frá vinstri til hægri):

Rautt, gult og grænt ljós

Fullhlaðin rafhlaða

Rautt og gult ljós

Hálfhlaðin rafhlaða

Rautt ljós

Hlaða skal rafhlöðurnar

Gaumljós rafhlöðuhleðslu sýnir ekki nákvæmlega hversu mikil hleðsla er eftir í rafhlöðunni, en gefur hugmynd um hana til að hjálpa þér að koma í veg fyrir óþarfa stöðvanir vegna tómrar rafhlöðu.

Gaumljósið sýnir nákvæmara gildi u.þ.b. einni mínútu eftir að þú hættir akstri og notar ekki lengur neinar aðgerðir sem þurfa rafmagn.

Gaumljós rafhlöðuhleðslu er líka gaumljós fyrir bilun í rafbúnaði hjólastólsins.

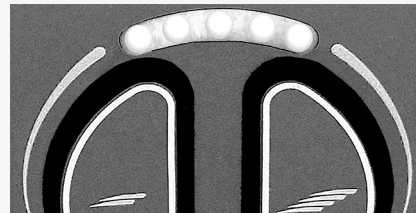

2.8 Hnappar fyrir aðgerð sætis

Hægt er að nota VR2–A stjórnborðið til að stjórna tveimur aðgerðum sætis.

Það eru tveir hnappar fyrir aðgerð sætis til að stjórna aflaðgerðunum sem eru settar upp í sætinu þínu. Aðgerð er virkjuð með því að ýta á einn af hnöppunum. LED-ljósíð fyrir ofan hnappinn lýsir upp þegar aðgerðin er virkjuð. Völdu aðgerðinni er síðan stýrt með stýripinnanum.

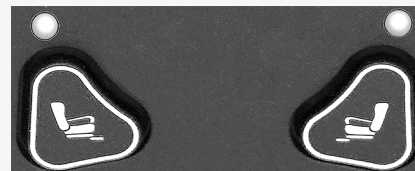

permobil

341648 isl-IS



www.permobil.com